



САНКТ-ПЕТЕРБУРГСКИЙ
ГОСУДАРСТВЕННЫЙ МОРСКОЙ ТЕХНИЧЕСКИЙ УНИВЕРСИТЕТ
**НАУЧНО-ИССЛЕДОВАТЕЛЬСКАЯ
ТЕХНОЛОГИЧЕСКАЯ ЛАБОРАТОРИЯ**



ГРУППА КОМПАНИЙ
РЕМОНТЭНЕРГО

Авторизированный Дилер по РФ и странам СНГ

Почта: zakaz@remontenergo.ru
Сайт: www.remontenergo.ru

Телефон: 8 (495) 640-22-89
Адрес: г. Москва, ул. Флотская, д 5к2

**Машина электрическая
“Мангуст-2-Электро”
инструкция по эксплуатации
М2Э.00.00 ИЭ**



Санкт-Петербург
2007 г.

МАШИНА ЭЛЕКТРИЧЕСКАЯ «МАНГУСТ-2-ЭЛЕКТРО»

1. НАЗНАЧЕНИЕ

Машина электрическая «Мангуст-2-Электро» (в дальнейшем - машина) позволяет:

1. В базовой комплектации – подрезать и разделять под сварку торцы труб с внутренним диаметром от 39 до 104 мм и наружным диаметром до 120 мм (в том числе и трубы после газовой резки), изготовленные из углеродистых, легированных, нержавеющей сталей и цветных сплавов. Машина позволяет выполнять подрезку торца трубы, снятие внутренней и наружной фаски при толщине стенки трубы до 12 мм, удалять сварной шов между трубой и трубной решеткой, высверливать из трубных решеток трубы с наружным диаметром от 51 до 76 мм, завальцованные на глубину до 20 мм.
2. С применением дополнительного комплекта (удлинённый фиксатор и набор расточных головок) – высверливать из трубной решетки трубы с наружным диаметром 51–76 мм и толщиной стенки до 5 мм, завальцованные на глубину до 50 мм.
3. С применением дополнительного комплекта (цанговый фиксатор) – вырезать штуцера с наружным диаметром 51–76 мм из тонкостенных коллекторов малого диаметра (Ø219x7...14 и т.п.).
4. По согласованию с Заказчиком на базе машины «Мангуст-2-Электро» могут быть созданы машины для выполнения других задач.

2. ОСНОВНЫЕ ТЕХНИЧЕСКИЕ ХАРАКТЕРИСТИКИ МАШИНЫ «МАНГУСТ-2-ЭЛЕКТРО»

2.1. «МАНГУСТ-2-ЭЛЕКТРО» В БАЗОВОЙ КОМПЛЕКТАЦИИ



Рис. 1. «Мангуст-2-Электро» в базовой комплектации

Диапазон обработки ($D_{вн \ мин}$ – $D_{вн \ макс}$) – $D_{нар \ макс}$	(39–104) –120 мм
Электродвигатель.....	однофазный, ~ 220 V
Мощность электропривода (потребляемая / полезная).....	1,4 / 1,0 кВт
Максимальный крутящий момент на резцедержателе.....	70 Нм
Количество резцов в резцедержателе.....	4
Частота вращения резцедержателя регулируемая.....	40–150 об/мин
Максимальная длина обработки.....	50 мм
Минимальная длина прямолинейного участка трубы, необходимая для закрепления в прямой трубе (отверстии).....	5 мм+длина обработки
в трубе (отверстии) с погибом.....	48 мм+длина обработки
Масса машины в рабочем состоянии.....	9,5 кг
Габаритные размеры в рабочем состоянии	400 x335x300 мм
Масса машины в транспортной упаковке с полным комплектом сменных и запасных частей.....	16,3 кг
Габаритные размеры в транспортной упаковке.....	555x415x175 мм

2.2. «МАНГУСТ-2-ЭЛЕКТРО» С ДОПОЛНИТЕЛЬНЫМ КОМПЛЕКТОМ ДЛЯ ВЫСВЕРЛИВАНИЯ ТРУБ, ЗАВАЛЬЦОВАННЫХ НА ГЛУБИНУ ДО 50 ММ

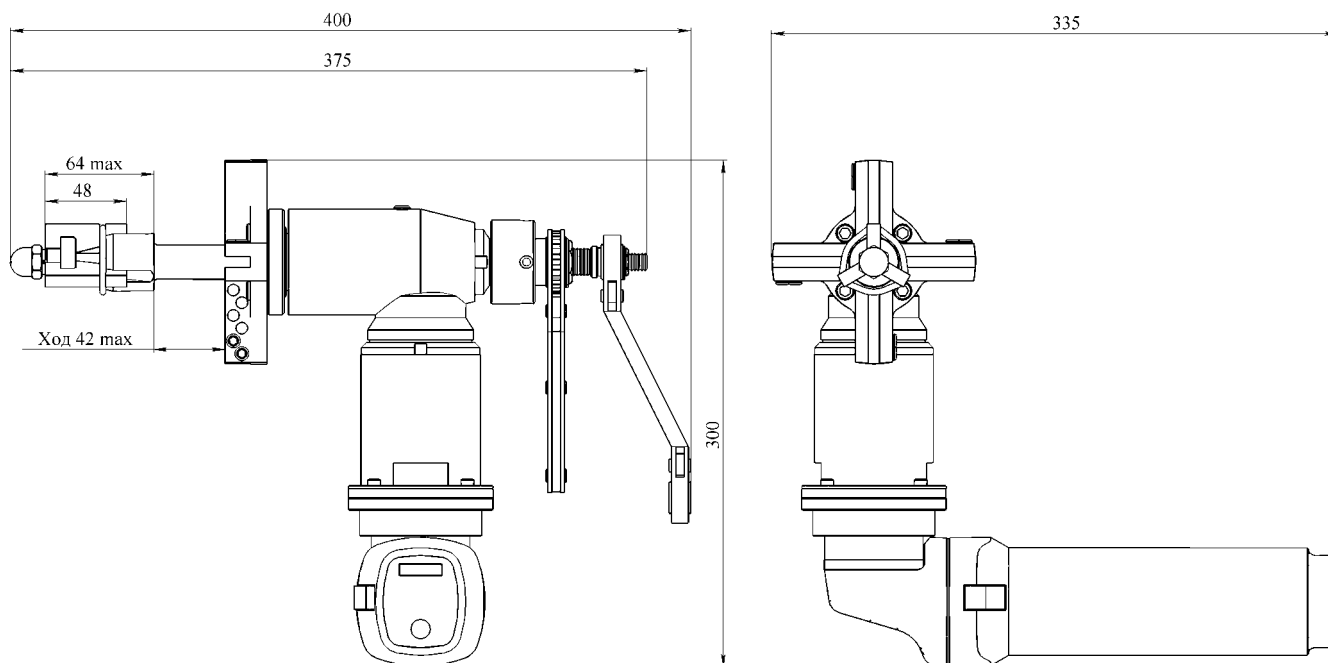

Рис. 2. «Мангуст-2-Электро» с установленным дополнительным комплектом для высверливания труб, завальцованных на глубину до 50 мм

Наружный диаметр высверливаемых труб.....	51–76* мм
Максимальная толщина стенки трубы.....	5 мм
Максимальная глубина высверливания.....	50 мм
Масса в рабочем состоянии.....	9,5 кг
Габаритные размеры в рабочем состоянии..	455x335x300 мм

* По согласованию с Заказчиком возможно изготовление расточных головок на трубы других типоразмеров

2.3. «МАНГУСТ-2-ЭЛЕКТРО» С ДОПОЛНИТЕЛЬНЫМ КОМПЛЕКТОМ ДЛЯ ВЫРЕЗАНИЯ ШТУЦЕРОВ ИЗ ТОНКОСТЕННЫХ КОЛЛЕКТОРОВ МАЛОГО ДИАМЕТРА

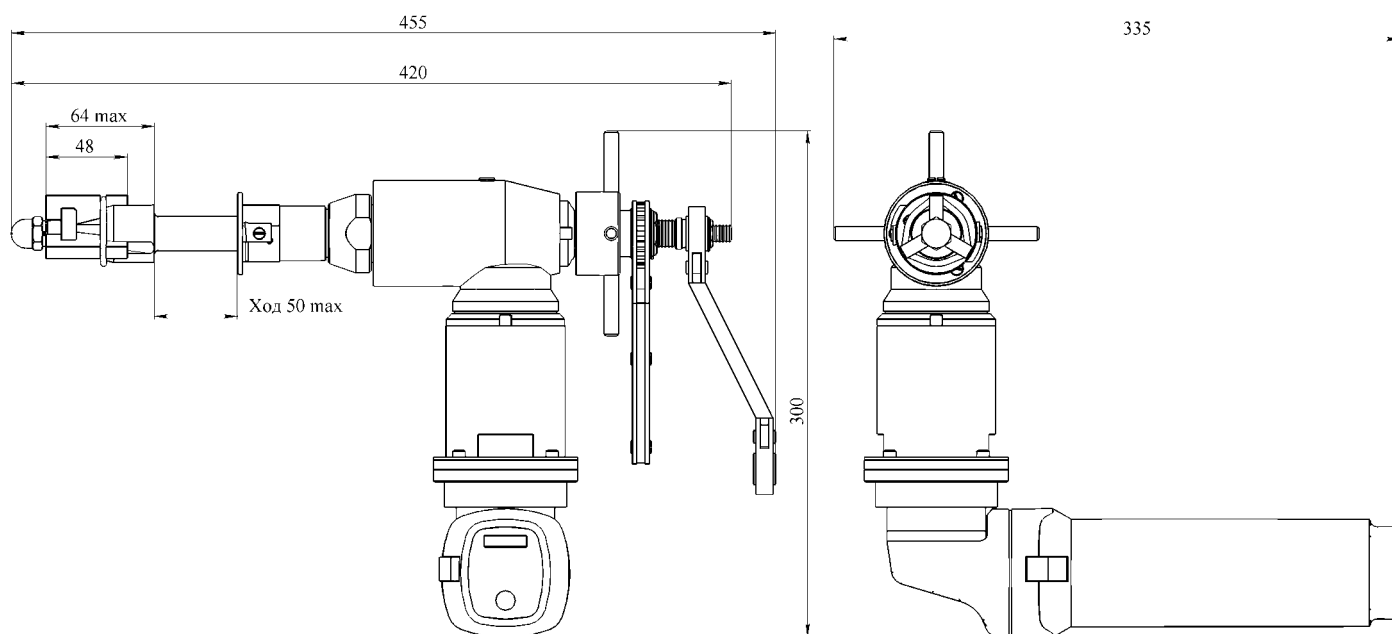

Рис. 3. «Мангуст-2-Электро» с установленным дополнительным комплектом для вырезания штуцеров из тонкостенных коллекторов малого диаметра

Наружный диаметр вырезаемых штуцеров.....	51–76* мм
Максимальная толщина стенки трубы штуцера.....	6 мм
Масса.....	9,5 кг
Габаритные размеры.....	335x325x300 мм

* По согласованию с Заказчиком возможно изготовление цанг фиксатора на штуцера других типоразмеров

3. УСТРОЙСТВО

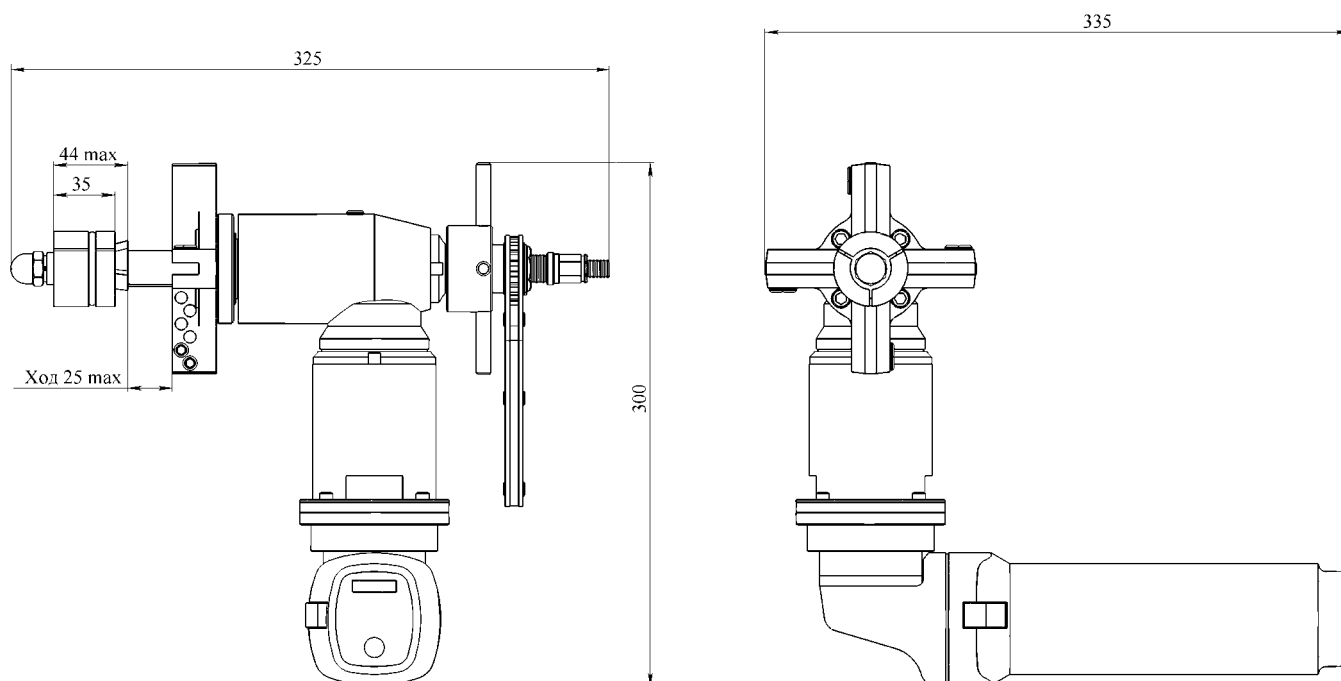

Рис. 4. Машина “ Мангуст-2-Электро”

Машина содержит шесть основных узлов:

1) Фиксатор 1

Фиксатор дополнительного комплекта для высверливания труб на глубину до 50 мм отличается по длине, а фиксатор дополнительного комплекта для вырезания штуцеров из тонкостенных коллекторов - по конструкции от фиксатора базовой комплектации.

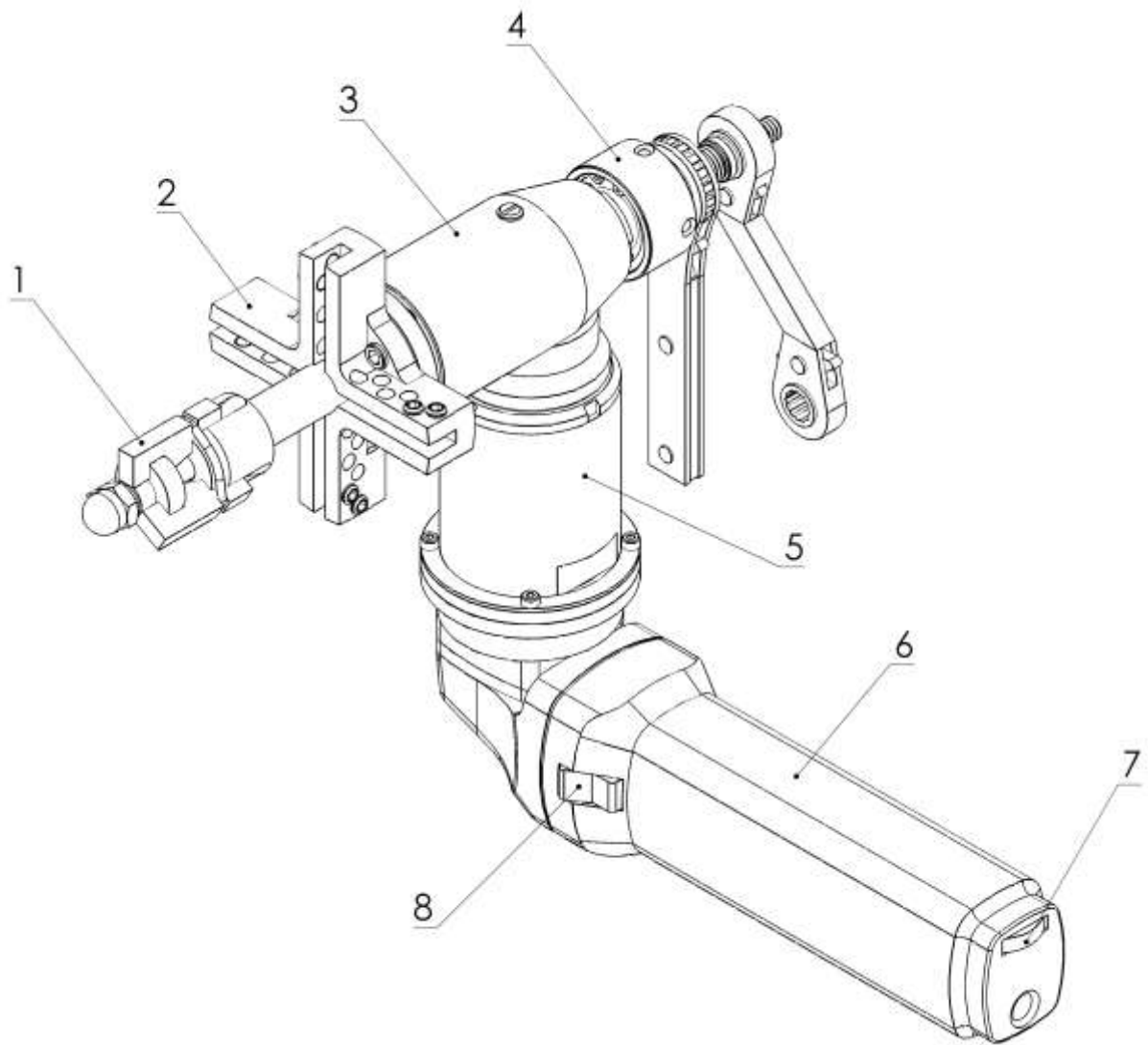
2) Резцедержатель 2

В базовую комплектацию входят резцедержатели $\varnothing 120$ мм и $\varnothing 62$ мм, в дополнительном комплекте для высверливания труб на глубину до 50 мм резцедержатель заменяется на расточную головку под определенный наружный диаметр высверливаемой трубы.

3) Угловую передачу 3

4) Механизм подачи 4

5) Планетарный редуктор 5

6) Электродвигатель 6 с клавишей включения 8 и регулятором частоты вращения 7

Состав и устройство отдельных узлов показан на рис. 1–11 «ПРИЛОЖЕНИЯ».

4. ЗАКРЕПЛЕНИЕ МАШИНЫ

4.1. ОСНОВНЫЕ ПОЛОЖЕНИЯ

Машина снабжена самоустанавливающимся фиксатором с закреплением по внутреннему диаметру обрабатываемой трубы (отверстия). В состав фиксатора базовой комплектации входят: нажимная втулка 1, сменные сухари 3, вал 4, гайка 5 и шпилька 6.

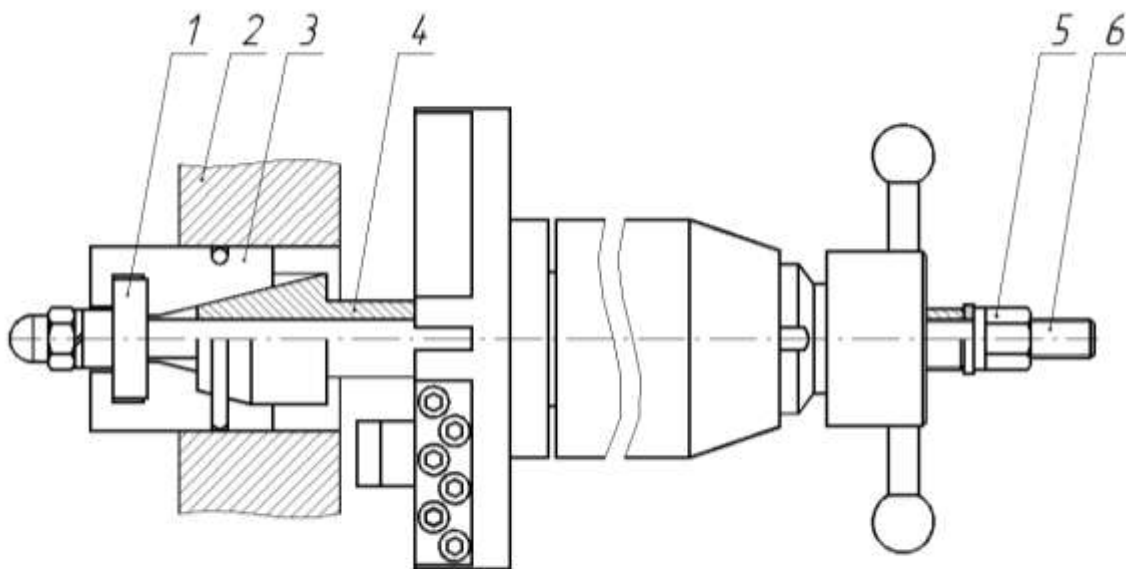

При затягивании гайки фиксатора 5 нажимная втулка 1, связанная со шпилькой 6, перемещает сухари 3 по наклонным пазам вала 4, вследствие чего сухари выдвигаются в радиальном направлении до упора во внутреннюю поверхность обрабатываемой трубы (отверстия трубной решетки) 2, что обеспечивает соосное закрепление вала фиксатора и обрабатываемой трубы.

Каждый комплект сухарей обеспечивает закрепление в диапазоне $(D_{\max} - D_{\min})=9$ мм. Имеющиеся восемь комплектов сухарей обеспечивают закрепление в трубах с внутренним диаметром от 39 до 104 мм (см. табл.1 стр.20).

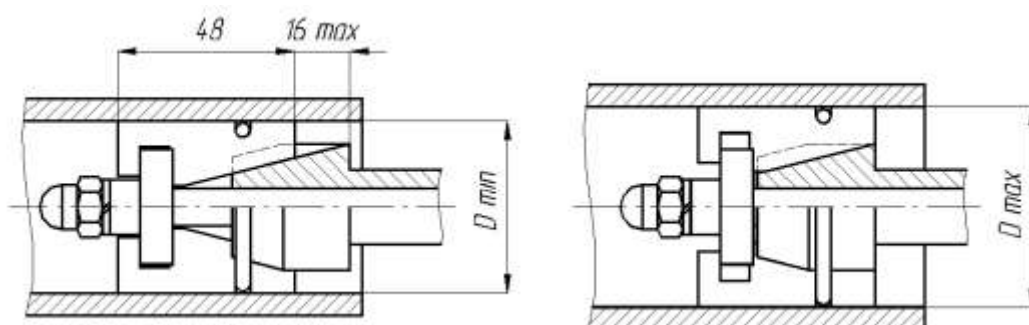

Точность и жесткость установки фиксатора зависят от диаметра и состояния внутренней поверхности трубы, а также от длины закрепления. При закреплении машины необходимо учитывать следующие обстоятельства:

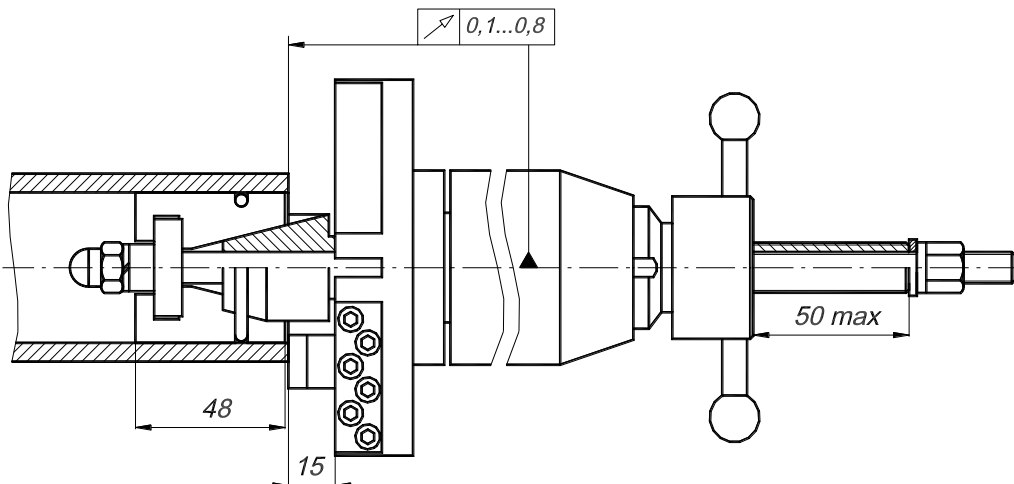

1. Максимальная длина обработки (ход резцедержателя) составляет 50 мм.
2. Вылет резца за резцедержатель составляет 15 мм. В конце хода резцедержателя режущая кромка резца находится в положении, указанном на рисунке (резец может подходить вплотную к сухарю).
3. Длина сухаря фиксатора составляет 48 мм.
4. В зависимости от внутреннего диаметра трубы положение сухаря фиксатора относительно вала фиксатора может меняться в пределах 16 мм.

4.2. ВАРИАНТЫ КРЕПЛЕНИЯ ФИКСАТОРА

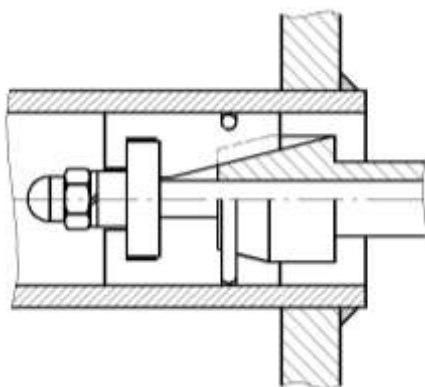

При закреплении фиксатора на всю длину сухарей (закрепление в трубах и отверстиях толстых трубных решеток) обеспечивается максимальная точность и жесткость установки фиксатора.

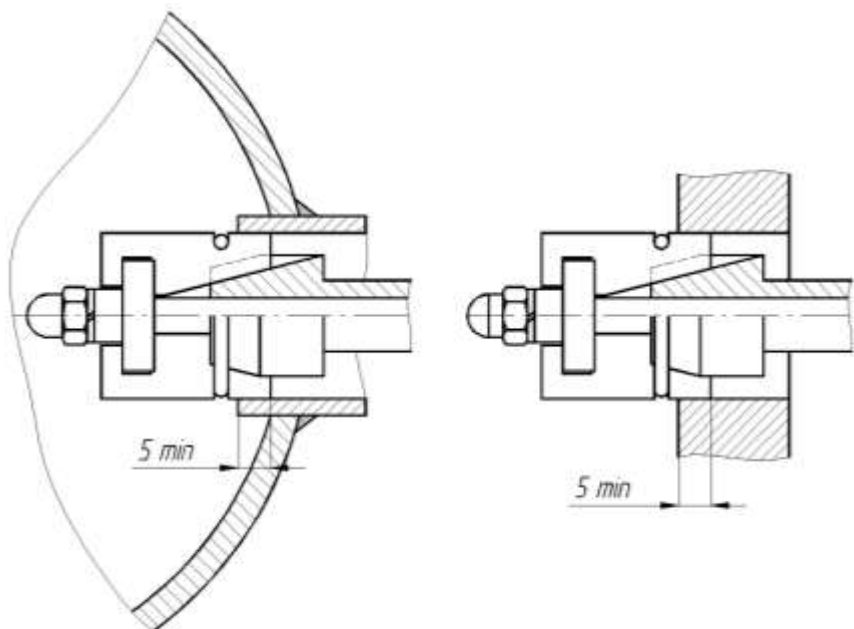

При закреплении фиксатора не на всю длину сухарей (закрепление в штуцерах и отверстиях тонких трубных решеток) точность установки фиксатора снижается.

Минимальная длина закрепления для обеспечения жесткости составляет 5 мм.

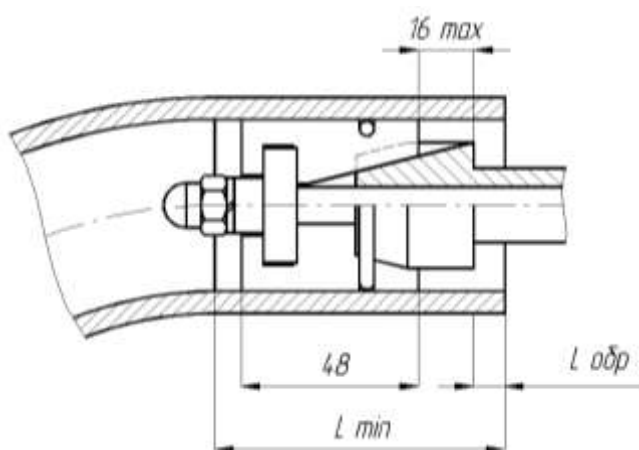

При закреплении фиксатора в трубе с погибом минимальная длина прямолинейного участка трубы должна составлять:

$$L_{\min} = 48 \text{ мм} + \text{длина обработки } L_{\text{обр}}$$

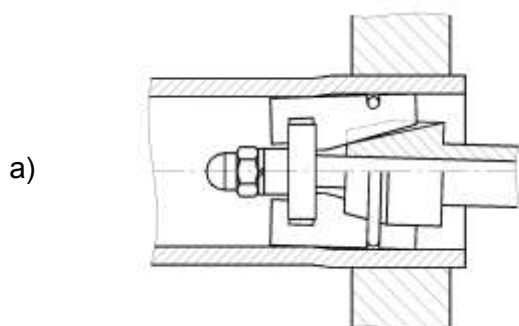

При закреплении фиксатора в развальцованной трубе возможна ситуация, когда сухари фиксатора попадают одновременно на неразвальцованный и развальцованный участок трубы (а). При этом значительно ухудшаются точность и жесткость установки фиксатора из-за недостаточно надежного контакта сухарей с валом фиксатора.

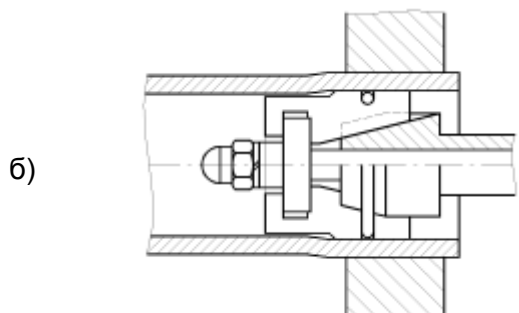

В том случае рекомендуется крепиться либо за развальцованный, либо за неразвальцованный участок, либо использовать сухари с обниженной рабочей поверхностью (б).

5. ОСНОВНЫЕ ВИДЫ РАБОТ, ВЫПОЛНЯЕМЫХ МАШИНОЙ «МАНГУСТ-2-ЭЛЕКТРО»

5.1. ПОДРЕЗКА ТОРЦОВ ТРУБ, РАЗДЕЛКА ТОРЦОВ ТРУБ ПОД СВАРКУ

Подрезка торцов отдельных труб и труб, закрепленных в трубных решетках

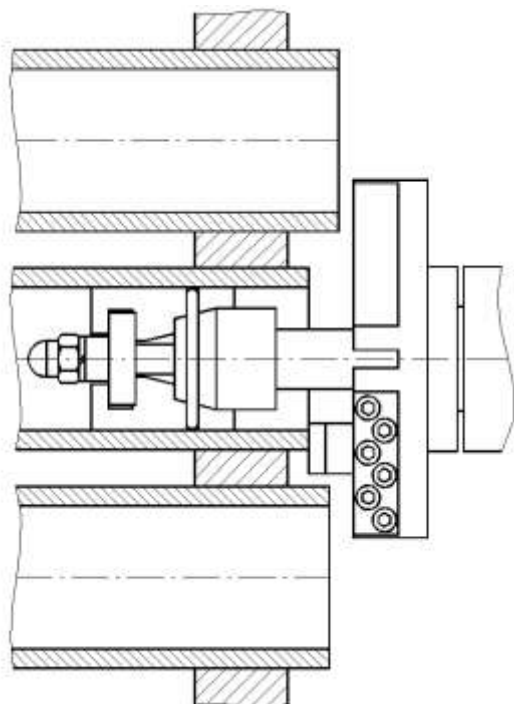

Обработка наружной фаски

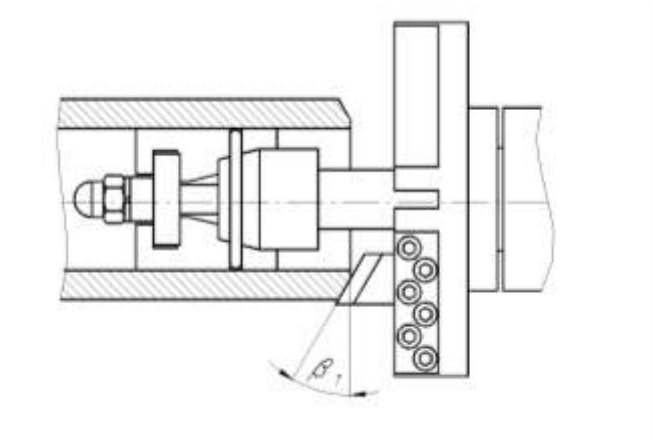

Обработка внутренней фаски (расточка)

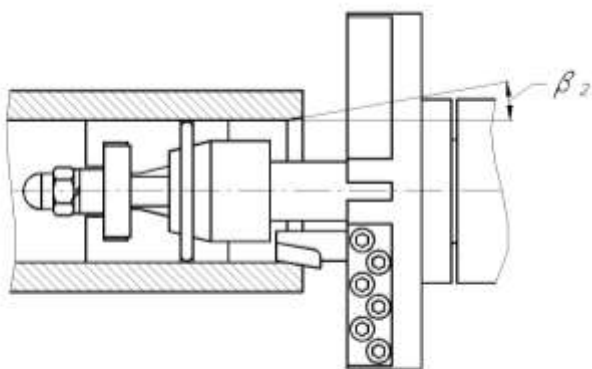

Комбинированная обработка

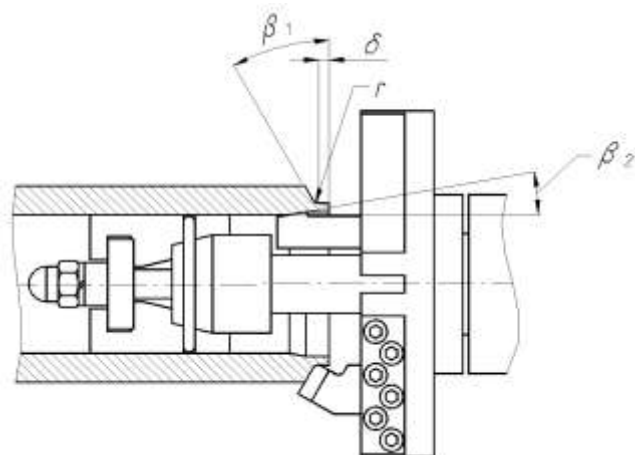

При обработке торцов труб под сварку вид фаски определяется геометрией резцов (см. 6. РЕЗЦЫ К МАШИНЕ «МАНГУСТ-2-ЭЛЕКТРО»). Возможность закрепления в резцедержателе машины до четырех резцов позволяет выполнять с одной установки комбинированную разделку типа «ус».

При тяжелых условиях работы (большая толщина стенки, высокая прочность материала) рекомендуется ставить два одинаковых резца симметрично, что снижает нагрузку на машину и облегчает обработку.

При подрезке торцов труб после газовой резки установка двух или четырех резцов снижает время обработки, так как за каждый оборот машины до момента выхода на «чистый» торец съем металла выполняется каждым резцом.

5.2. ВЫСВЕРЛИВАНИЕ ТРУБ, ЗАВАЛЬЦОВАННЫХ НА ГЛУБИНУ ДО 20 ММ

Высверливание завальцованных труб применяется для облегчения их удаления из трубной решетки. Суть метода состоит в ослаблении вальцованного соединения за счет утонения стенки трубы. Машина в базовой комплектации позволяет растачивать трубу на глубину не более 12–14 мм, что достаточно для удаления завальцованных труб из трубных решеток толщиной до 16–20 мм.

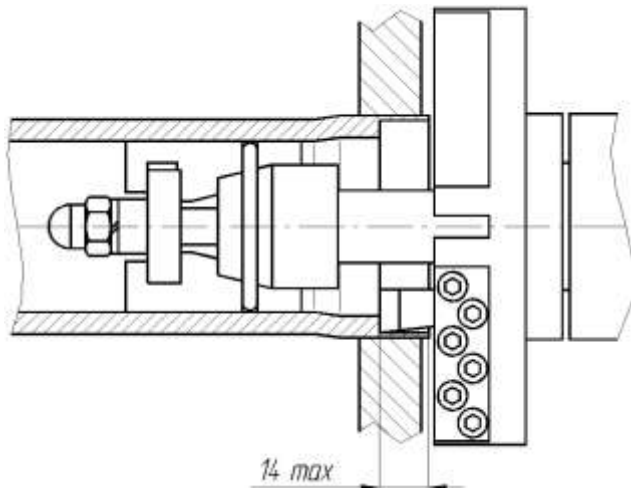

Если растачивание на глубину до 14 мм недостаточно для ослабления вальцованного соединения, то следует применять дополнительный комплект для высверливания труб, завальцованных на глубину до 50 мм (см. 5.3. ВЫСВЕРЛИВАНИЕ ТРУБ, ЗАВАЛЬЦОВАННЫХ НА ГЛУБИНУ ДО 50 ММ С ИСПОЛЬЗОВАНИЕМ ДОПОЛНИТЕЛЬНОГО КОМПЛЕКТА).

5.3. ВЫСВЕРЛИВАНИЕ ТРУБ, ЗАВАЛЬЦОВАННЫХ НА ГЛУБИНУ ДО 50 ММ С ИСПОЛЬЗОВАНИЕМ ДОПОЛНИТЕЛЬНОГО КОМПЛЕКТА

В состав комплекта входят:

- 1) Фиксатор с удлиненным валом.
- 2) Расточная головка (головки) под определенный *наружный* диаметр трубы (труб).

При заказе необходимо указать все типоразмеры труб.

Для ослабления вальцованного соединения трубу необходимо рассверлить, оставив стенку толщиной 0,5–1 мм. Каждая расточная головка настроена на номинальный наружный диаметр трубы $D_{\text{ном}}$ определенного типоразмера. Толщина стенки трубы после рассверливания составляет 1–2 мм и равна половине монтажного зазора $\delta = (D_{\text{разв}} - D_{\text{ном}})/2$. Если при рассверливании стенка трубы утончается недостаточно (в случае большого монтажного зазора) следует подложить под резцы одинаковые подкладки необходимой толщины.

ВНИМАНИЕ! Во избежание прорезания трубы насквозь рассверливать трубу следует на глубину на 3–5 мм меньше длины развальцованного участка $L_{\text{разв}}$.

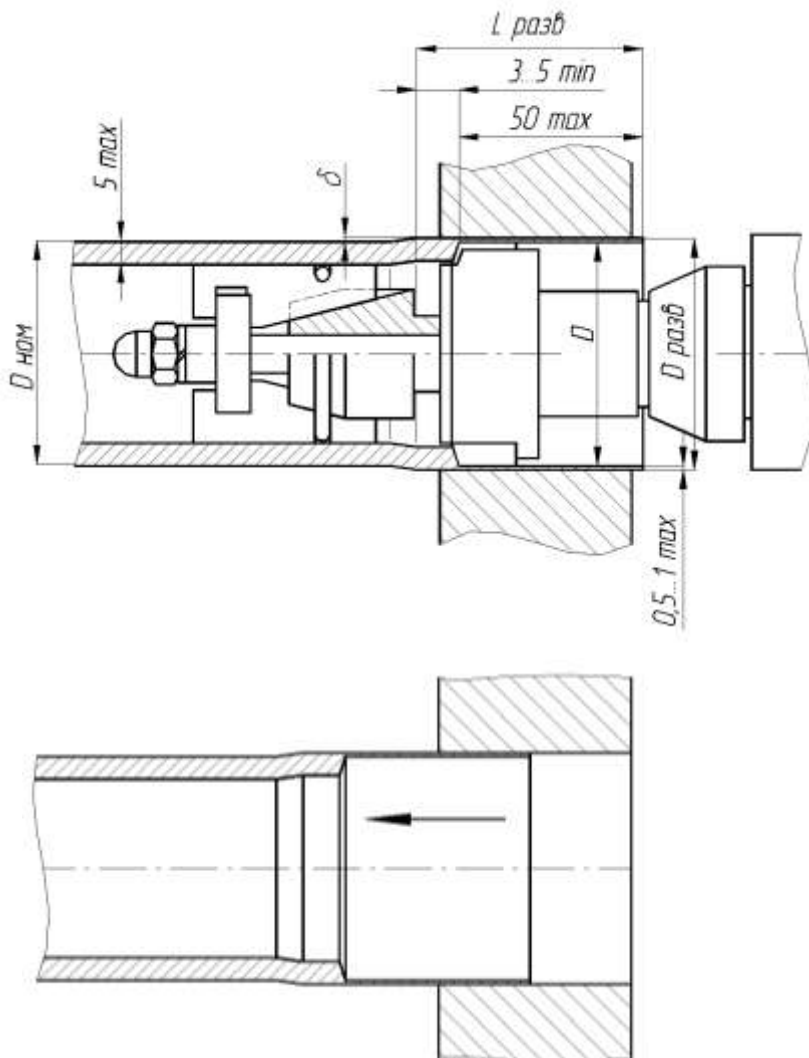

5.4. ВЫРЕЗАНИЕ СВАРНОГО ШВА

Данная схема применяется при вырезании дефектного сварного шва для последующего его восстановления. Для снижения нагрузки на машину рекомендуется ставить два резца симметрично

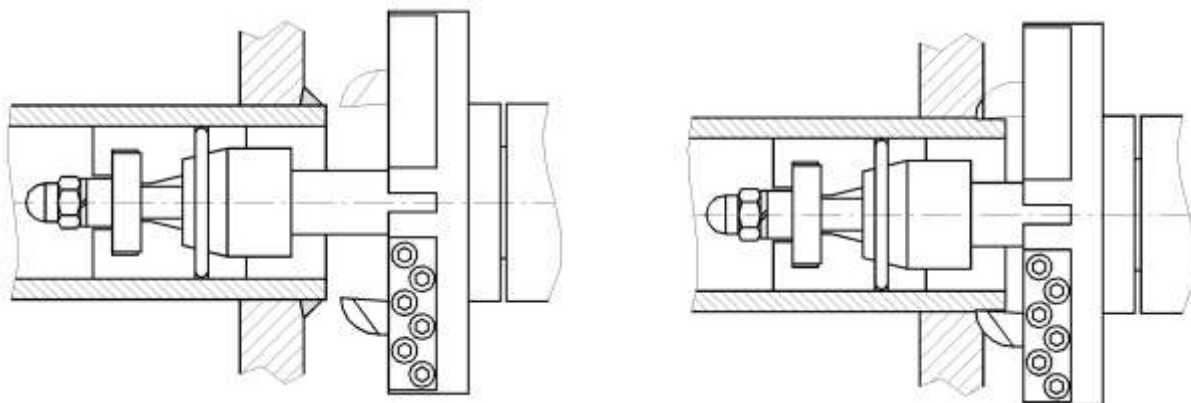

Данная схема применяется для вырезания сварного шва при замене труб. Вырезается труба и усиление сварного шва с разделкой кромки отверстия трубной решетки под последующую сварку. Устанавливаются два резца симметрично или подрезной и расточной резец.

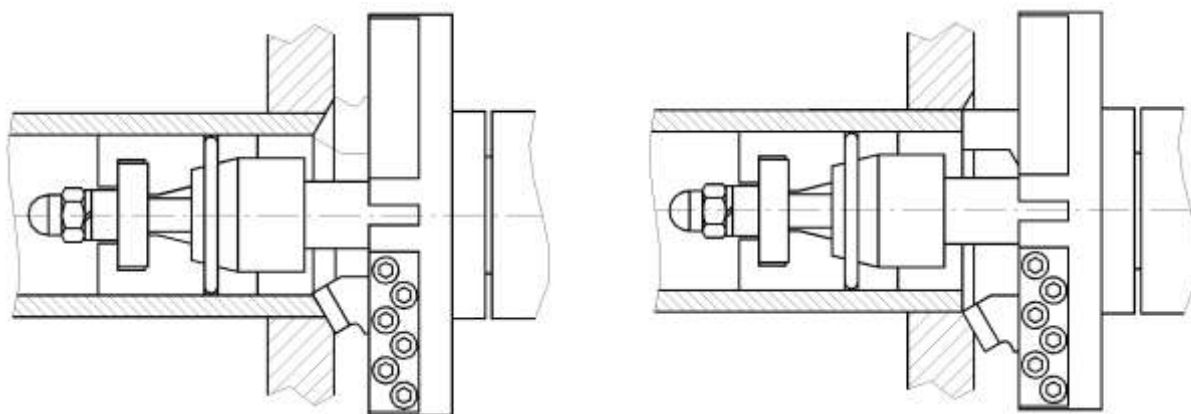

Данная схема применяется для вырезания сварного шва при замене труб, когда разделка кромки отверстия трубной решетки под последующую сварку не допускается. Вырезается только труба. Усиление сварного шва остается

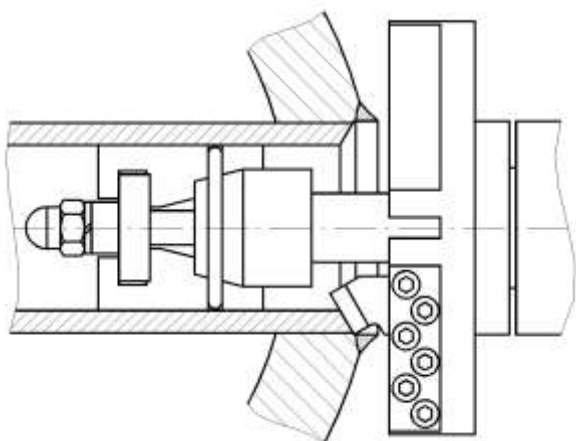

5.5. ОБРАБОТКА ОТВЕРСТИЙ ТОЛСТОСТЕННЫХ ТРУБНЫХ РЕШЕТОК (КОЛЛЕКТОРОВ). ВЫРЕЗАНИЕ ШТУЦЕРОВ ИЗ ТОЛСТОСТЕННЫХ ТРУБНЫХ РЕШЕТОК

С точки зрения закрепления фиксатора толстостенными считаются трубные решетки, в которых обеспечивается длина закрепления фиксатора не менее 15 мм, что обеспечивает удовлетворительную самоустановку фиксатора по оси отверстия. При уменьшении длины закрепления точность самоустановки ухудшается. Для надежного крепления фиксатора достаточно длины 5..7 мм, однако при этом может быть не обеспечена его самоцентрировка.

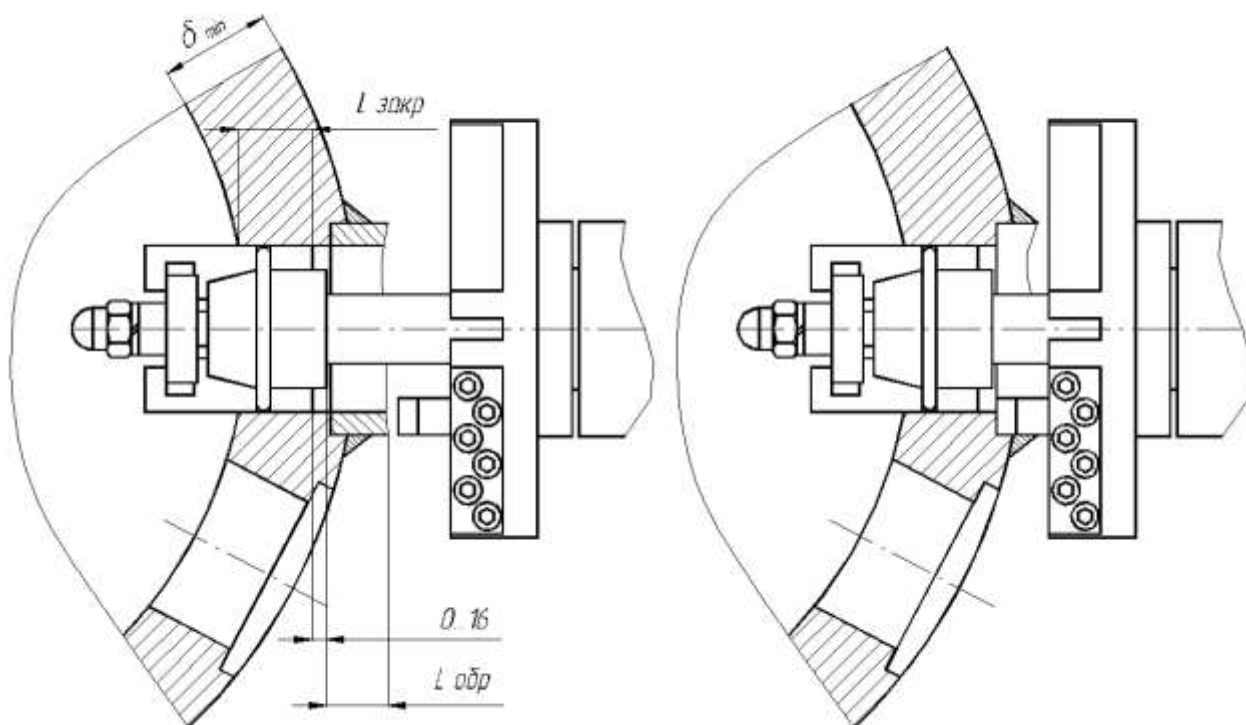

Если толщина трубной решетки недостаточна для закрепления стандартного фиксатора, то следует применять дополнительный комплект для вырезания штуцеров из тонкостенных коллекторов малого диаметра (см. 5.6. ВЫРЕЗАНИЯ ШТУЦЕРОВ ИЗ ТОНКОСТЕННЫХ КОЛЛЕКТОРОВ МАЛОГО ДИАМЕТРА).

5.6. ВЫРЕЗАНИЕ ШТУЦЕРОВ ИЗ ТОНКОСТЕННЫХ КОЛЛЕКТОРОВ МАЛОГО ДИАМЕТРА С ИСПОЛЬЗОВАНИЕМ ДОПОЛНИТЕЛЬНОГО КОМПЛЕКТА

При вырезании штуцеров из тонкостенных коллекторов малого диаметра возникает необходимость закреплять фиксатор на длине 5...7 мм. Стандартный фиксатор, входящий в базовую комплектацию, может не обеспечить достаточную точность самоцентрировки из-за недостаточной длины закрепления.

В этом случае необходимо использовать специальный фиксатор дополнительного комплекта для вырезания штуцеров из тонкостенных коллекторов малого диаметра в котором для закрепления вместо сухарей используются разрезные цанги, что обеспечивает удовлетворительную самоустановку фиксатора при длине закрепления 5–10 мм. Каждая цанга обеспечивает закрепление в трубе определенного наружного диаметра с толщиной стенки 2,5–5 мм (51x2,5–5, 57x2,5–5 и т.д.). При заказе необходимо указать все типоразмеры штуцеров.



Схема вырезания штуцеров из тонкостенных коллекторов малого диаметра



6. РЕЗЦЫ К МАШИНЕ «МАНГУСТ-2-ЭЛЕКТРО»

	<p>Подрезные</p>
	
	<p>Для наружной фаски</p>
	
	
	<p>Для внутренней фаски (удаления сварного шва)</p>
	<p>Для высверливания труб (для расточных головок)</p>

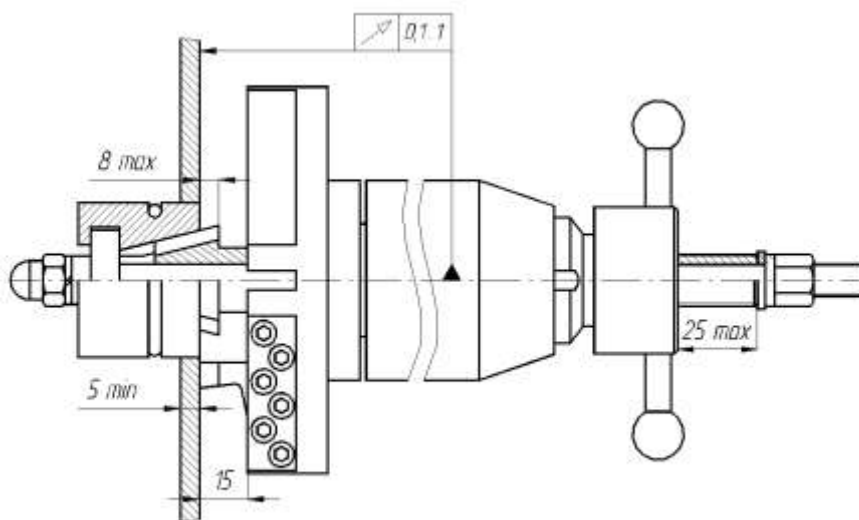
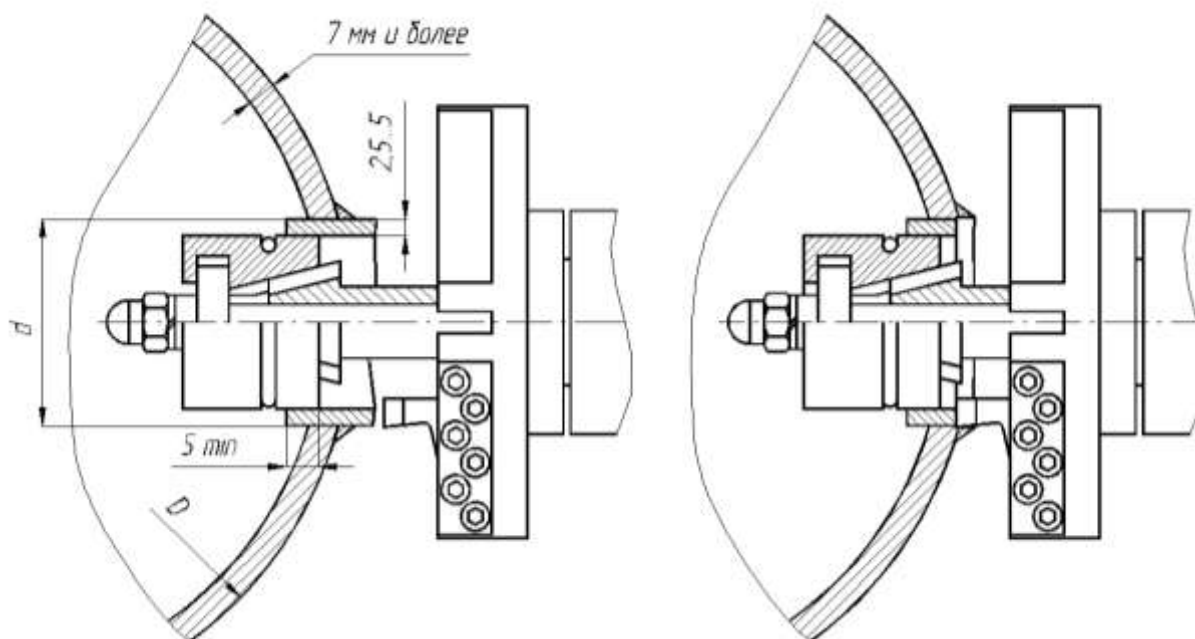
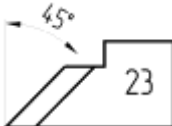
По согласованию с Заказчиком возможно изготовление резцов с другой геометрией.

Материал резцов: сталь быстрорежущая Р6М5 – для нормальных условий работы, сталь быстрорежущая ЕМ42 – для тяжелых условий работы (удаление сварного шва, обработка высокопрочных и нержавеющей сталей, работа после газовой резки).

7. УКАЗАНИЯ ПО ТЕХНИКЕ БЕЗОПАСНОСТИ

К работе с машиной допускаются лица, изучившие настоящую инструкцию, знающие устройство машины и меры безопасности при работе с ней.

ЗАПРЕЩАЕТСЯ:

- Выполнять наладку, разборку, смену резцов и другие работы по обслуживанию машины, не отсоединив ее от электросети.
- Переставлять и закреплять машину при вращающемся резцедержателе.
- Прикасаться к вращающемуся резцедержателю руками и частями одежды.
- Убирать стружку с вращающегося резцедержателя.

При обнаружении неисправностей необходимо немедленно прекратить работу и принять меры по их устранению.

8. УСЛОВИЯ ЭКСПЛУАТАЦИИ

Машина должна эксплуатироваться в закрытых помещениях при температуре окружающего воздуха не ниже 0°C.

9. ПОДГОТОВКА К РАБОТЕ И ПОРЯДОК РАБОТЫ

В зависимости от вида работ использовать машину в базовой или одной из дополнительных комплектаций.

9.1. ПРИВЕДЕНИЕ МАШИНЫ ИЗ ТРАНСПОРТНОГО ПОЛОЖЕНИЯ В РАБОЧЕЕ

Для уменьшения габаритов машина находится в переносном кейсе в транспортном положении. Для приведения машины в рабочее положение необходимо удерживая ее за корпус повернуть электродвигатель по часовой стрелке (смотря со стороны электродвигателя) на 90 градусов до упора:

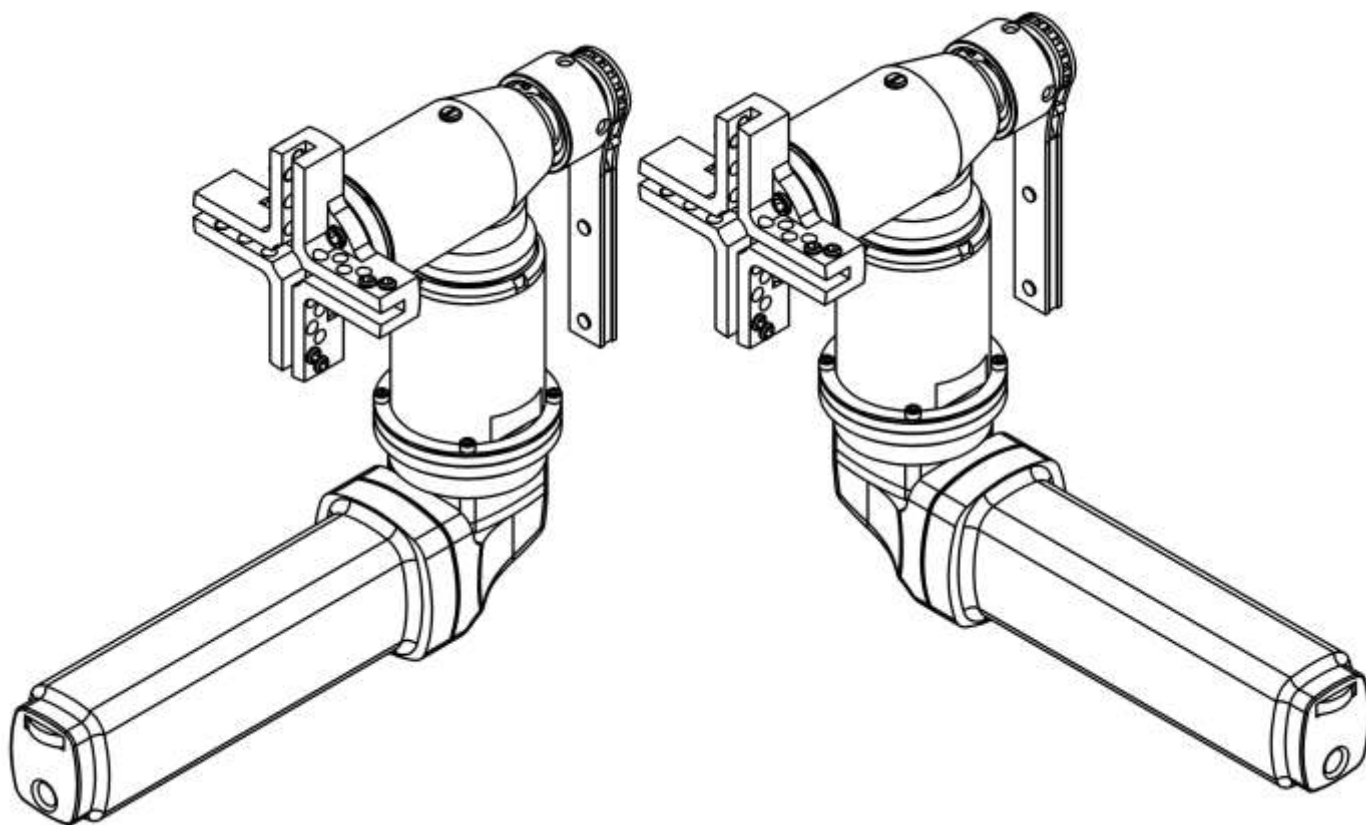

Транспортное положение

Рабочее положение

9.2. УСТАНОВКА ДОПОЛНИТЕЛЬНОГО КОМПЛЕКТА ДЛЯ ВЫРЕЗАНИЯ ШТУЦЕРОВ ИЗ ТОНКОСТЕННЫХ КОЛЛЕКТОРОВ МАЛОГО ДИАМЕТРА

Установка дополнительного комплекта заключается в замене фиксатора базовой комплектации на фиксатор дополнительного комплекта, для чего необходимо:

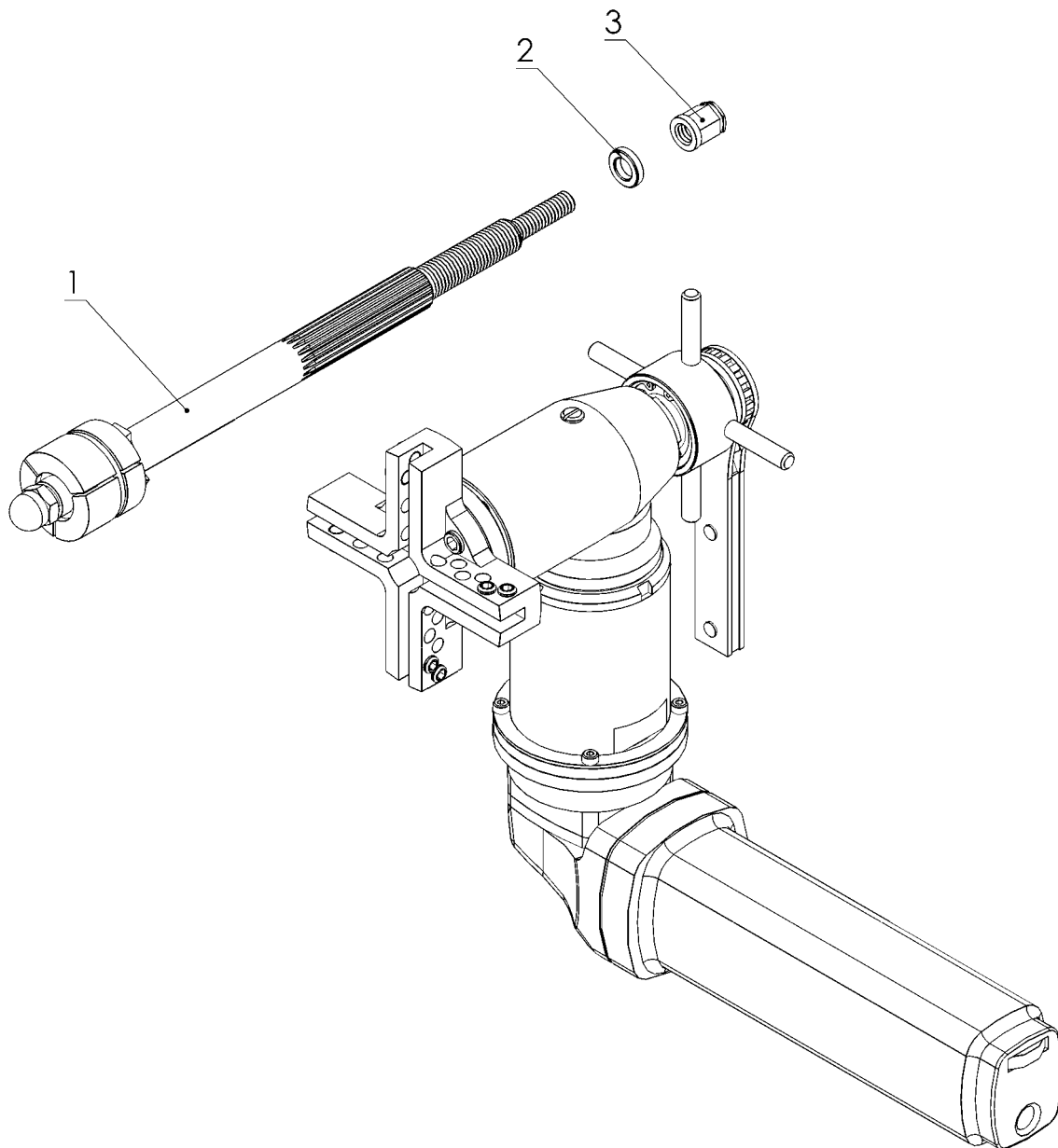

1. Открутить гайку фиксатора 3, снять шайбу 2.
2. Вращая маховичок подачи против часовой стрелки, извлечь фиксатор 1 базовой комплектации из корпуса угловой передачи.
3. Вставить фиксатор 1 дополнительного комплекта в угловую передачу, обеспечив совмещение шлицов вала со шлицами механизма подачи.
4. Вращать маховичок подачи по часовой стрелке до появления торца шлицевого вала
5. Надеть шайбу 2, накрутить гайку 3.

9.3. ЗАМЕНА РЕЗЦЕДЕРЖАТЕЛЯ

Резцедержатель $\varnothing 62$ мм используется при работе в стесненных условиях (например, при обработке экранных труб).

Для замены резцедержателя $\varnothing 120$ мм на $\varnothing 62$ мм необходимо:

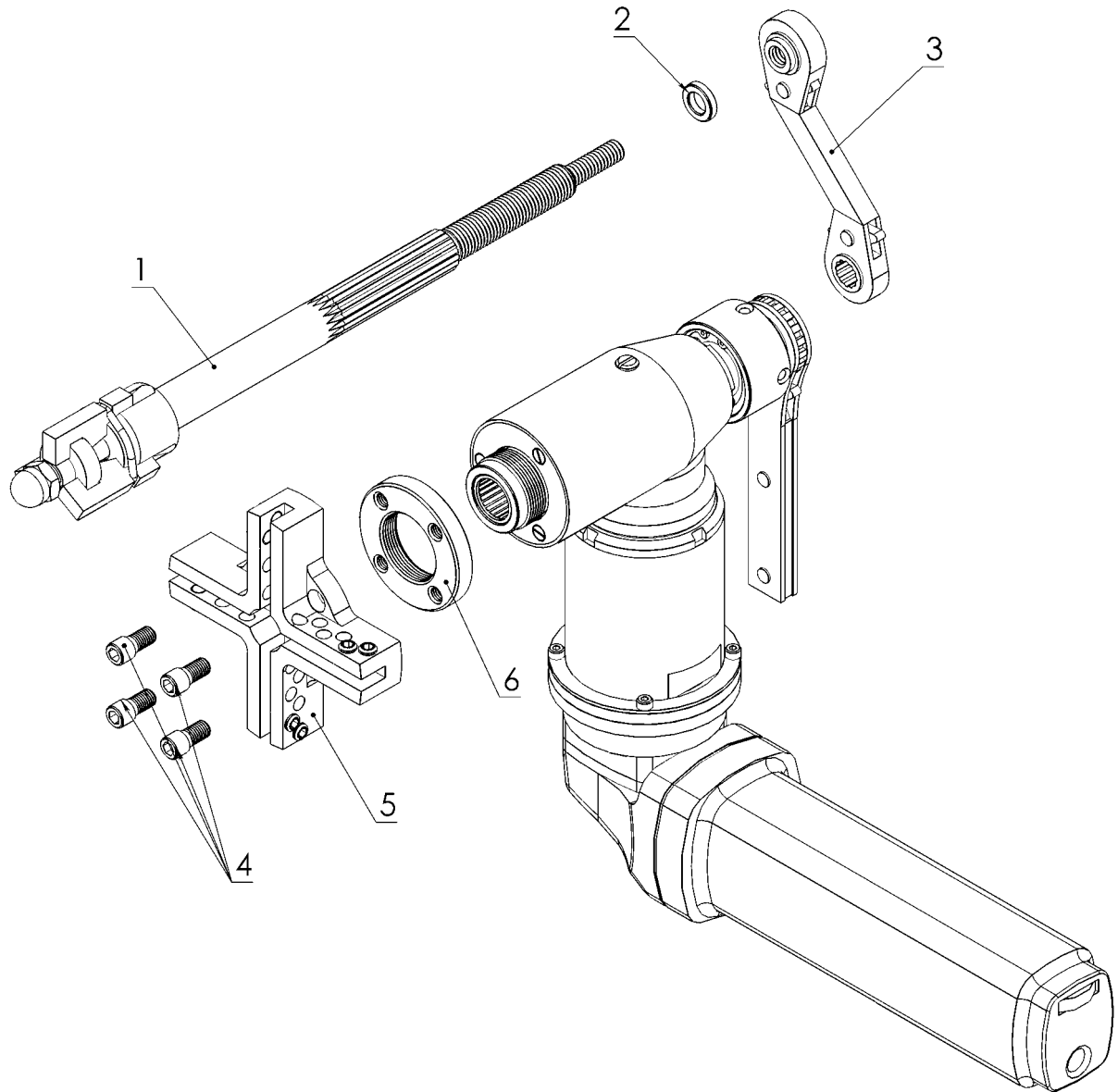

1. Снять фиксатор базовой комплектации (см. 9.2).
2. Ослабить винты 4 крепления резцедержателя 5 к планшайбе 6.
3. Открутить резцедержатель $\varnothing 120$ мм в сборе с планшайбой от шпинделя угловой передачи.
4. Выкрутить винты 4 крепления резцедержателя $\varnothing 120$ мм к планшайбе 6.
5. Прикрутить резцедержатель $\varnothing 62$ мм к планшайбе винтами 4. Винты не затягивать для возможности самоустановки резцедержателя по посадочному пояску шпинделя.
6. Накрутить резцедержатель $\varnothing 62$ мм с планшайбой на шпиндель до упора.
7. Затянуть винты 4.
8. Вставить фиксатор 1 в угловую передачу (см. 9.2).

9.4. УСТАНОВКА ДОПОЛНИТЕЛЬНОГО КОМПЛЕКТА ДЛЯ ВЫСВЕРЛИВАНИЯ ТРУБ НА ДЛИНУ ДО 50 мм

Установка дополнительного комплекта для высверливания труб на глубину до 50 мм заключается в замене фиксатора базовой комплектации на фиксатор дополнительного комплекта, для чего необходимо:

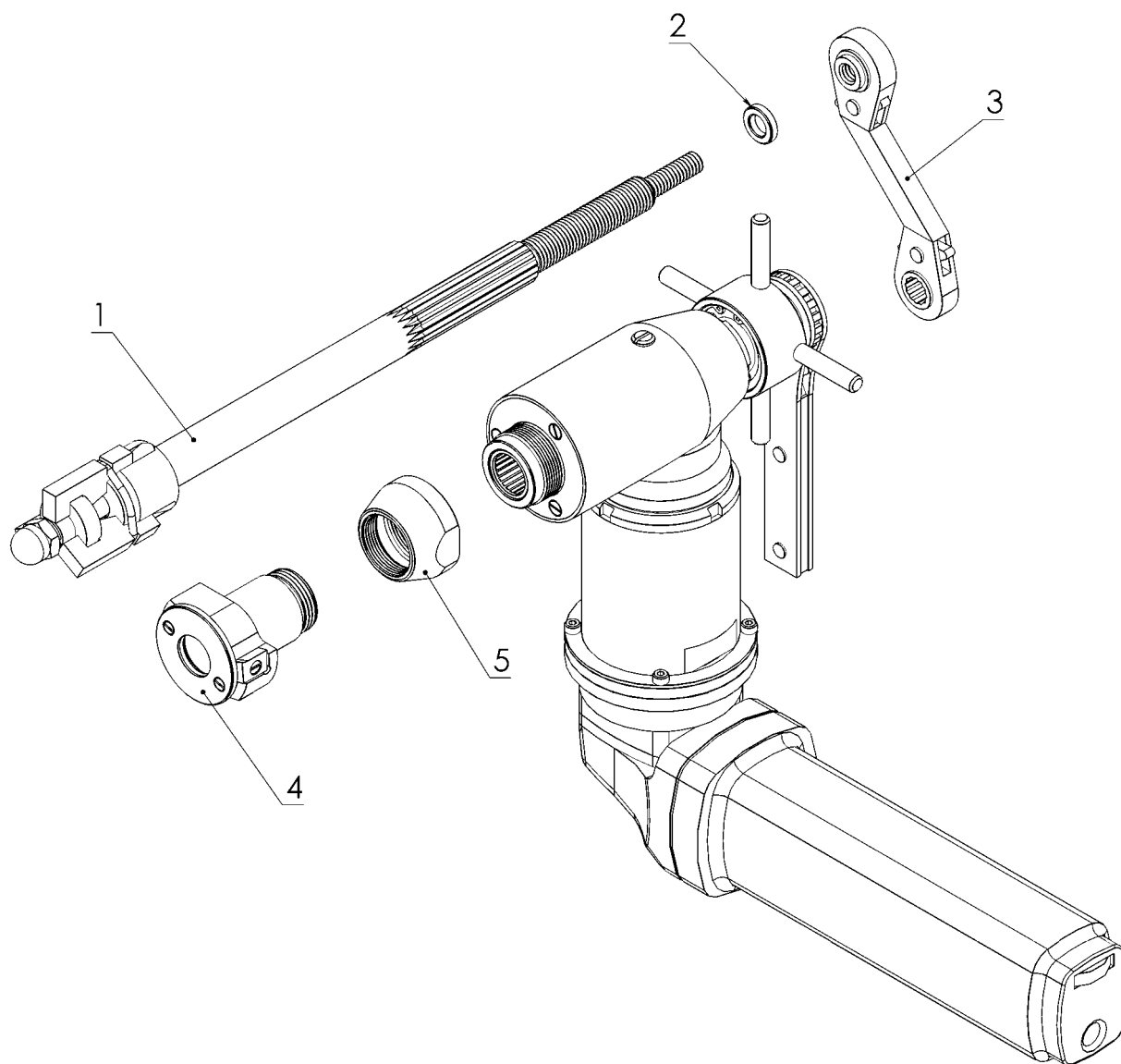

1. Снять фиксатор базовой комплектации (см. 9.2).
2. Снять резцедержатель (см. 9.3 пп.1–3).
3. Накрутить резьбовую втулку 5 на шпиндель, оставив зазор 1–3 мм между торцом крышки корпуса угловой передачи и торцом втулки 6.
4. Вкрутить в резьбовую втулку расточную головку нужного типоразмера до упора.
5. Вставить фиксатор 1 дополнительный комплект в угловую передачу (см. 9.2).
6. При смене расточной головки откручивать ее за ласки под ключ на ее корпусе, удерживая от проворачивания резьбовую втулку 5.

9.5. ПОРЯДОК РАБОТЫ

1. Перед началом работы необходимо установить в фиксатор сухари (цангу), соответствующие внутреннему диаметру обрабатываемой трубы и закрепить их одним из прилагаемых пружинных колец (см. табл.1). Если для закрепления подходят сухари двух типоразмеров, то для обеспечения большей точности и жесткости закрепления следует устанавливать сухари меньшего типоразмера.

Таблица 1

Внутренний диаметр трубы, мм	Наименование	Обозначение	Высота сухаря, мм	Пружинное кольцо	
39–48	Сухарь №1	M2.01.12-02-01	14	№1	M2.01.11
47–56	Сухарь №2	M2.01.12-02-02	18		
55–64	Сухарь №3	M2.01.12-02-03	22	№2	M2.01.11-01
63–72	Сухарь №4	M2.01.12-02-04	26		
70,5–80	Сухарь №5	M2.01.12-02-05	30		
78,5–88	Сухарь №6	M2.01.12-02-06	34	№3	M2.01.11-02
86,5–96	Сухарь №7	M2.01.12-02-07	38		
94,5–104	Сухарь №8	M2.01.12-02-08	42		

2. Выбрать необходимые резцы, руководствуясь п. 6 «РЕЗЦЫ К МАШИНЕ «МАНГУСТ-2-ЭЛЕКТРО» и закрепить их в резцедержателе.
3. Вращая маховичок подачи против часовой стрелки, отвести резцедержатель в заднее положение. Убедиться в том, что резьбовой участок шлицевого вала фиксатора выступает за торец маховичка на 3–5 мм.
4. Отворачивая гайку и утапливая шпильку фиксатора, свести сухари до положения, когда фиксатор свободно входит в трубу.
5. Завести фиксатор в трубу и закрепить, затягивая гайку фиксатора. Для увеличения жесткости крепления следует устанавливать фиксатор как можно ближе к месту обработки. В процессе затягивания гайки слегка покачивать машину для устранения возможного перекоса и проверять наличие зазора между резцами и торцом трубы. Момент окончательной затяжки гайки составляет 40–50 Н·м.
6. Включить электродвигатель клавишей 8 (рис. 4), установить необходимую частоту вращения регулятором 7 (рис. 4) и плавно подвести резцедержатель до касания резцами торца трубы.
7. Обработать торец трубы, подбирая подачу и частоту вращения, обеспечивающие плавность резания. Для улучшения резания рекомендуется использовать СОЖ.
8. В случае перегрузки машины произойдет автоматическое отключение электродвигателя. Для повторного включения электродвигателя необходимо выключить и включить клавишу 8 (рис. 4)
9. По окончании обработки отвести резцедержатель в заднее положение и выключить электродвигатель.
10. Отвернуть гайку фиксатора на 1–3 оборота. Слегка качнуть машину для ослабления фиксатора и извлечь машину из обработанной трубы.

10. ТЕХНИЧЕСКОЕ ОБСЛУЖИВАНИЕ

10.1. СМАЗКА ДЕТАЛЕЙ И УЗЛОВ

При эксплуатации необходимо проверять целостность грязезащитных резиновых колец (поз.4 рис.5, поз.3 рис.6 и поз.3 рис.9 «ПРИЛОЖЕНИЯ»), состояние подшипников, зубчатых колес, шлицевого вала фиксатора и смазывать указанные детали согласно табл. 2.

Таблица 2

Наименование смазываемых точек	Применяемый смазочный материал	Периодичность смазки, час	Способ смазки
Передача угловая (рис. 9)	ЦИАТИМ-203 ГОСТ 8773-73	180	Заполнять смазкой не более 2/3 свободного пространства
Редуктор планетарный (рис. 8)	ЦИАТИМ-203 ГОСТ 8773-73	160	Заполнять смазкой не более 2/3 свободного пространства
Вал шлицевой (рис. 1–3)	ЦИАТИМ-201 ГОСТ 6267-74	раз в смену	Наносить тонким слоем

11. ВОЗМОЖНЫЕ НЕИСПРАВНОСТИ И МЕТОДЫ ИХ УСТРАНЕНИЯ

Неисправности в работе машины можно разделить на две группы:

1. Неисправности, выражающиеся в ухудшении технических характеристик машины (снижению мощности, производительности и т.п.) и связанные с нарушением регулировок отдельных узлов или износом отдельных деталей. Подобные неисправности устраняются своевременным техническим обслуживанием.
2. Неисправности, выражающиеся в поломке отдельных деталей и узлов и связанные, как правило, с грубым нарушением правил эксплуатации или некачественным техническим обслуживанием.

Если причина неисправности неочевидна, то рекомендуется следующая последовательность действий:

1. Отсоединить электродвигатель, вращая его против часовой стрелки (смотря со стороны электродвигателя). Попытаться повернуть резцедержатель. Если резцедержатель проворачивается свободно, то причиной неисправности является электродвигатель.
2. Если не удастся повернуть резцедержатель, то необходима частичная или полная разборка машины для определения дефектного узла (см. 12. РАЗБОРКА МАШИНЫ).

Список возможных неисправностей приведен в табл. 3.

Таблица 3

Неисправность	Дополнительные признаки	Причина неисправности	Способ устранения
Снижение крутящего момента		<ul style="list-style-type: none"> ▪ Неисправность электродвигателя ▪ Износ элементов зубчатой передачи или подшипников 	<p>Заменить электродвигатель</p> <p>Заменить изношенные элементы</p>
Машина не запускается	Электродвигатель проворачивается за резцедержатель	<ul style="list-style-type: none"> ▪ Отсутствует электропитание ▪ Неисправность электродвигателя 	Проверить наличие питания
	Электродвигатель не проворачивается за резцедержатель	<ul style="list-style-type: none"> ▪ Заклинивание планетарного редуктора по причине: <ul style="list-style-type: none"> a) износа осей сателлитов b) поломки зубчатых колес ▪ Заклинивание угловой передачи по причине: <ul style="list-style-type: none"> a) поломки подшипников b) поломки зубчатых колес c) неправильной сборки угловой передачи или изменения взаимного расположения колес 	<p>Заменить оси сателлитов</p> <p>Заменить зубчатые колеса</p> <p>Заменить подшипники</p> <p>Заменить зубчатые колеса</p> <p>Проверить правильность сборки угловой передачи по пятну контакта</p>

12. РАЗБОРКА МАШИНЫ

Частичную (поузловую) разборку машины выполнять в следующей последовательности:

- Расположить машину угловой передачей вниз. Удерживая машину за корпус угловой передачи отвернуть электродвигатель от корпуса планетарного редуктора.
- Не вынимая водила первой ступени, зафиксировать положение сателлитов первой ступени, вставив в водило семизубую шлицевую оправку. Извлечь водило первой ступени из корпуса планетарного редуктора.

Внимание! Если водило первой ступени извлекалось из корпуса без предварительно вставленной оправки, то последующую сборку редуктора необходимо выполнять в соответствии с пунктом 13 настоящей инструкции.

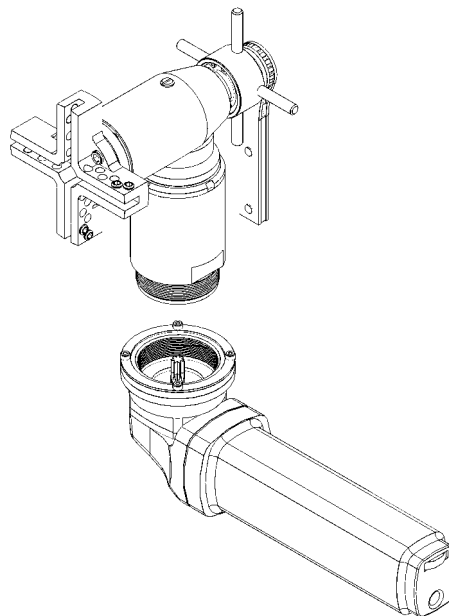

•

- Используя ключ S60 и ключ для шлицевых гаек, отвернуть корпус планетарного редуктора от монтажного стакана корпуса угловой передачи (соединение имеет левую резьбу).
- Отвернуть стопорный винт М8.
- Извлечь водило второй ступени.

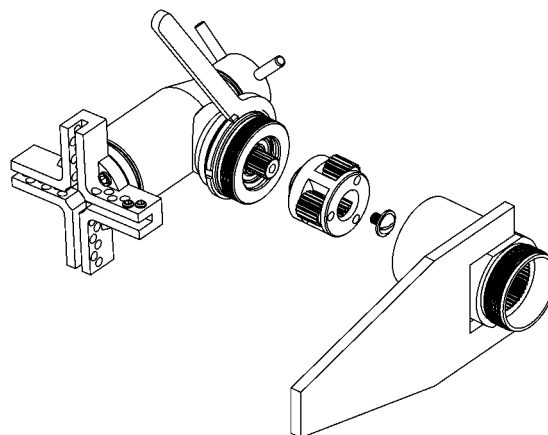

- Используя ключ для шлицевых гаек, отвернуть монтажный стакан от корпуса угловой передачи (соединение имеет левую резьбу).

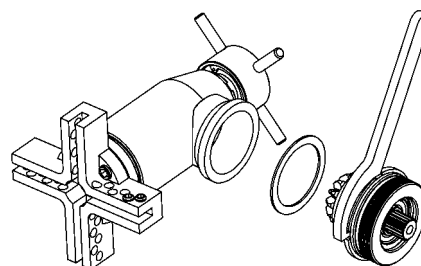

- Ослабить 4 винта М8 крепления резцедержателя к планшайбе.
- Отвернуть резцедержатель от шпинделя угловой передачи.
- Отвернуть стопорный винт М5.
- Отвернуть крышку корпуса угловой передачи (соединение имеет левую резьбу).
- Используя ключ для шлицевых гаек, отвернуть механизм подачи от корпуса угловой передачи.

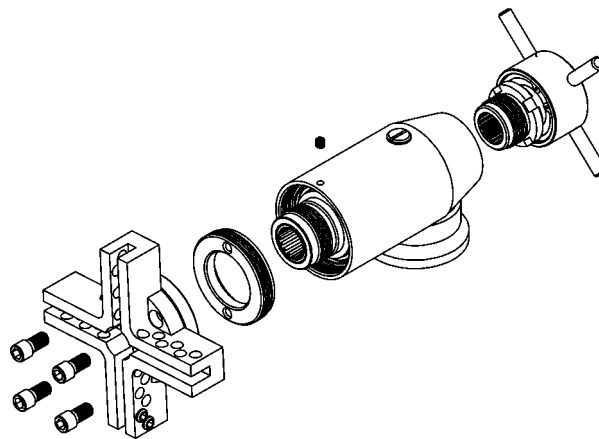

При необходимости выполнить дальнейшую (подетальную) разборку узлов, руководствуясь рис. 1–14 «ПРИЛОЖЕНИЯ».

13. ОСОБЕННОСТИ СБОРКИ РЕДУКТОРА РМ18.00

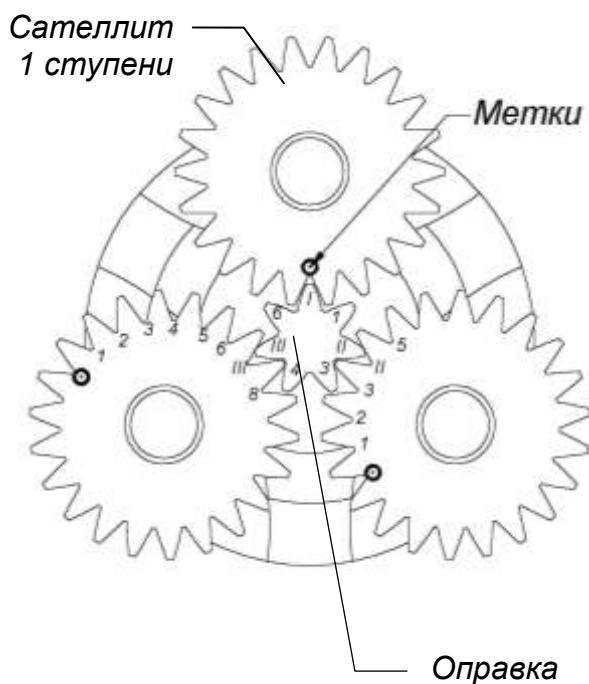

Особенностью сборки редуктора РМ18 является необходимость предварительной ориентации сателлитов первой ступени относительно шлицов вала двигателя, с использованием имитирующей вал двигателя семизубой шлицевой оправки, прилагаемой к машине.

При неправильной сборке возможно заклинивание планетарного редуктора!

На каждом сателлите существует метка. Для правильной сборки редуктора необходимо следовать следующим шагам:

- 1) Установить сателлиты в положение, показанное на рисунке (впадина, отмеченная меткой на первом сателлите совпадает с зубом оправки, зубья оправки, обозначенные как II и III- совпадают соответственно с четвертой и седьмой впадинами соответствующих сателлитов).
- 2) Не меняя положения сателлитов, ввести в зацепление с ними шлицевую оправку.
- 3) Не вынимая шлицевой оправки, вставить водило первой ступени в корпус эпицикла. Убедиться, что сателлиты вошли в зацепление с зубьями корпуса эпицикла, после чего вынуть шлицевую оправку.

14. ХРАНЕНИЕ

Машину хранить в закрытых, отапливаемых и вентилируемых помещениях при температуре окружающего воздуха от +5°C до +40°C и относительной влажности не более 80%.

ПРИЛОЖЕНИЕ: СПЕЦИФИКАЦИЯ УЗЛОВ

При заказе узлов и деталей
обязательно указывать:

1) номер машины по паспорту

2) наименование и обозначение деталей
по данной спецификации

№	Наименование	Обозначение	Рис.	Стр.
	Фиксатор в сборе:			
1	базовая комплектация	M2.01.00-05	1	27
2	для высверливания труб на глубину до 50 мм	M2.01.00-06	2	28
3	для вырезания штуцеров из тонкостенных коллекторов	M2.01.00-04	3	29
4	Механизм подачи в сборе:	M2.04.00-03	4	30
5	Резцедержатель в сборе	M2.02.00	5	31
6	Головка расточная в сборе	M2.05.00-*	6	32
7	Электродвигатель в сборе	P18.GWS 14.00	7	33
8	Редуктор планетарный в сборе	PM18.00	8	34
9	Передача угловая в сборе	M2.03.00-03	9	35
10	Вал-шестерня в сборе	M2.03.02.00-02	10	36
11	Шпиндель в сборе	M2.03.01.00-02	11	37

* - определяется наружным диаметром трубы



Рис. 1. Фиксатор базовой комплектации в сборе
M2.01.00-05

№	Обозначение	Наименование	Кол.
3	M2.01.12-02-01	Сухарь фиксатора	3
	M2.01.12-02-02	Сухарь фиксатора	3
	M2.01.12-02-03	Сухарь фиксатора	3
	M2.01.12-02-04	Сухарь фиксатора	3
	M2.01.12-02-05	Сухарь фиксатора	3
	M2.01.12-02-06	Сухарь фиксатора	3
	M2.01.12-02-07	Сухарь фиксатора	3
	M2.01.12-02-08	Сухарь фиксатора	3
4	M2.01.11	Кольцо пружинное	1
	M2.01.11-01	Кольцо пружинное	1
	M2.01.11-02	Кольцо пружинное	1
5	M2.01.04-05	Вал шлицевой	1
6	M2.01.02	Шайба 10	1
7	M2.01.01-01	Гайка M10	1
8	M2.01.13	Втулка	1
9	M2.01.03-05	Шпилька	1
Стандартные изделия			
1	Гайка M10-6H.5 ГОСТ 11860-85		1
2	Шайба 10 65Г 029 ГОСТ 6402-70		1
10	Ключ трещоточный S14		1
11	Кольцо A14 ГОСТ 13942-86		1

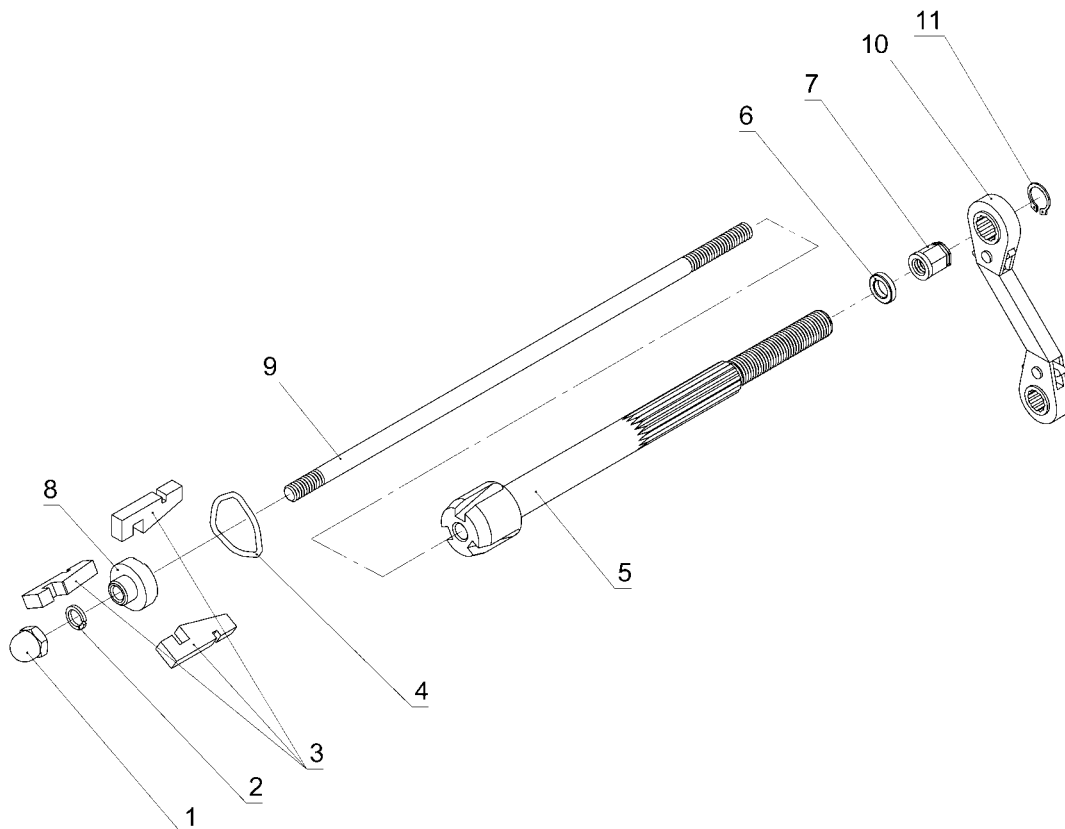

Рис. 2. Фиксатор дополнительного комплекта для высверливания труб на глубину до 50 мм в сборе М2.01.00-06

№	Обозначение	Наименование	Кол.
5	М2.01.04-06	Вал шлицевой	1
6	М2.01.02	Шайба 10	1
7	М2.01.01-01	Гайка М10	1
8	М2.01.13	Втулка	1
9	М2.01.03-06	Шпилька	1
Стандартные изделия			
1	Гайка М10-6Н.5 ГОСТ 11860-85		1
2	Шайба 10 65Г 029 ГОСТ 6402-70		1

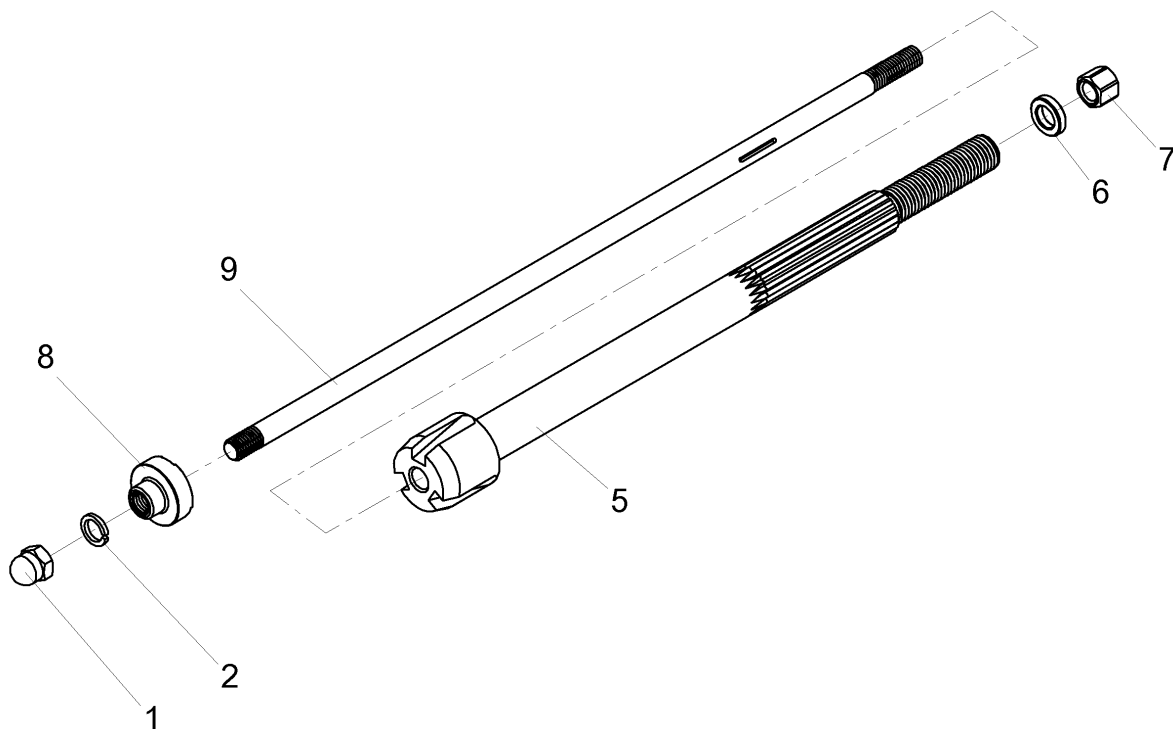

Рис. 3. Фиксатор дополнительного комплекта для вырезания штуцеров из тонкостенных коллекторов малого диаметра в сборе М2.01.00-04

№	Обозначение	Наименование	Кол.
3	M2.01Y.05-*	Цанга разрезная	1
4	M2.01.11	Кольцо пружинное	1
	M2.01.11-01	Кольцо пружинное	1
	M2.01.11-02	Кольцо пружинное	1
5	M2.01.04-04	Вал шлицевой	1
6	M2.01.02	Шайба 10	1
7	M2.01.01-01	Гайка М10	1
8	M2.01.13-01	Втулка	1
9	M2.01.03-05	Шпилька	1
Стандартные изделия			
1	Гайка М10-6Н.5 ГОСТ 11860-85		1
2	Шайба 10 65Г 029 ГОСТ 6402-70		1

* - определяется типоразмером штуцера

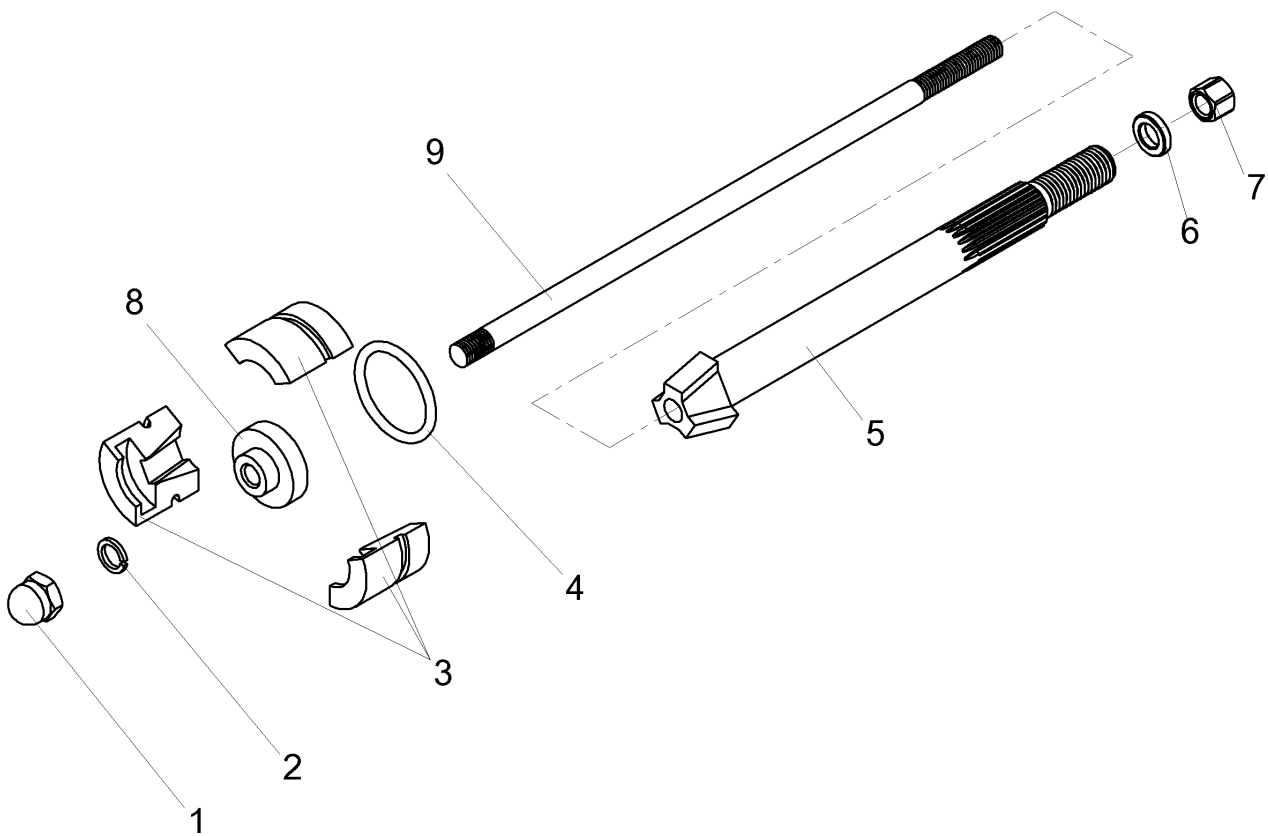

Рис. 4. Механизм подачи в сборе
M2.04.00-03

№	Обозначение	Наименование	Кол.
2	M2.04.02-02	Корпус	1
4	M2.04.03-01	Гайка подачи	1
5	M2.04.05	Рукоятка	4
Стандартные изделия			
1	Кольцо А42 ГОСТ 13943-86		1
3	Подшипник 8105 ГОСТ 7872-89		1
6	Ключ трещоточный S22		1
7	Кольцо А22 ГОСТ 13942-86		1

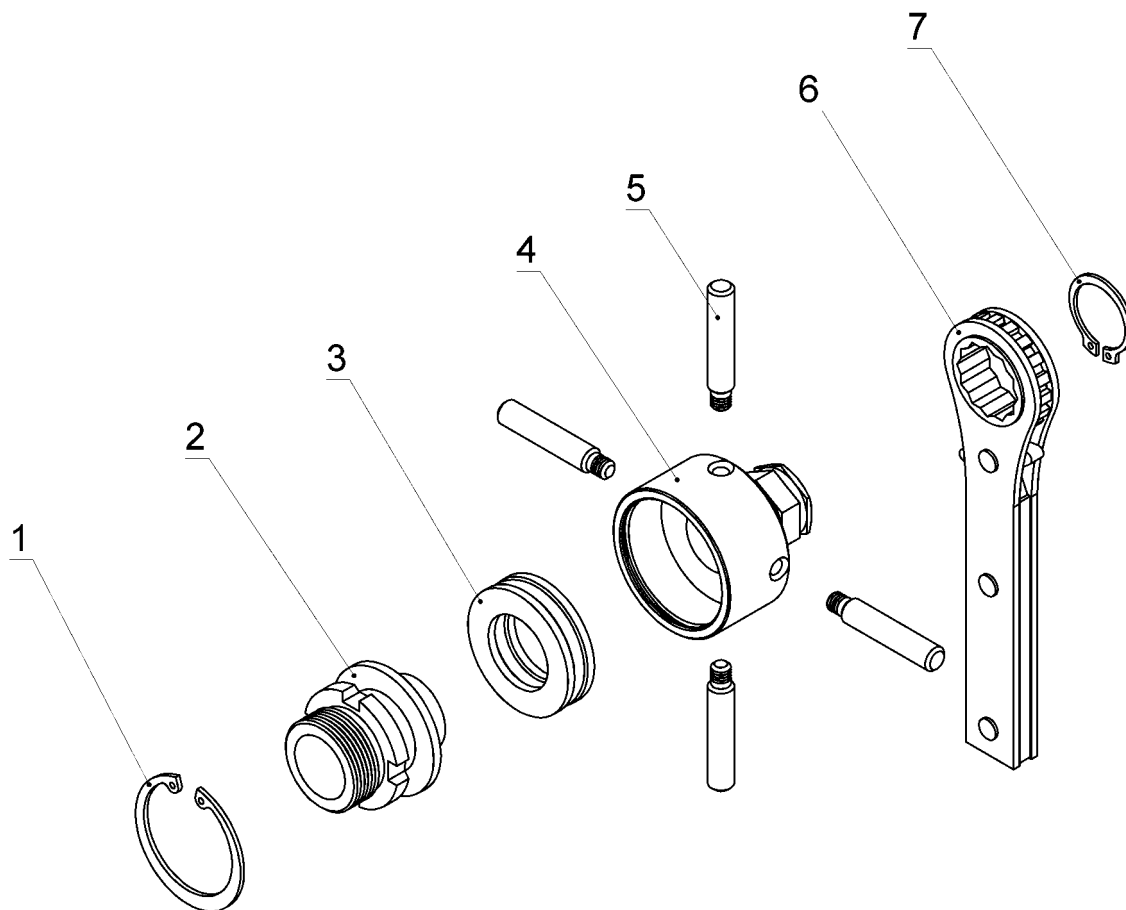

Рис. 5. Резцедержатель в сборе
M2.02.00

№	Обозначение	Наименование	Кол.
2	M2.02.05-03	Корпус Ø120	1
	M2.02.05-04	Корпус Ø62	1
5	M2.02.04	Планшайба	1
Стандартные изделия			
1	Винт М8-6g x12.109 ГОСТ 1178-84		4
3	Винт М8-6g x10.109 ГОСТ 11075		8
4	Кольцо 020-024-25 ГОСТ 9833-73		1+1

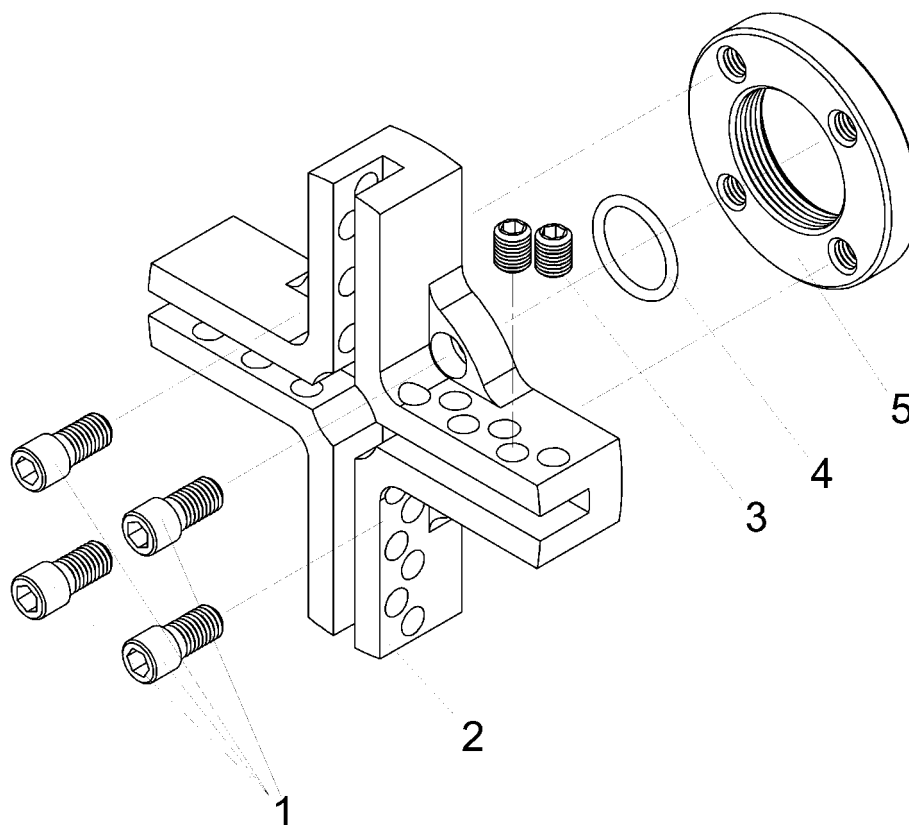

Рис. 6. Головка расточная в сборе
M2.05.00-*

№	Обозначение	Наименование	Кол.
2	M2.05.05-*	Крышка	1
5	M2.05.10	Подкладка	2
6	M2.05.03	Резец №41	2
8	M2.05.08-*	Корпус	1
9	M2.05.09	Втулка резьбовая	1
Стандартные изделия			
1	Винт М3-6g x10.58 ГОСТ 17475-80		2
3	Кольцо 020-025-25 ГОСТ 9833-73		1
4	Подшипник К20х24х17 SKF		1
7	Винт М5-6gx8.109 ГОСТ 1491-80		2

* - определяется наружным диаметром трубы

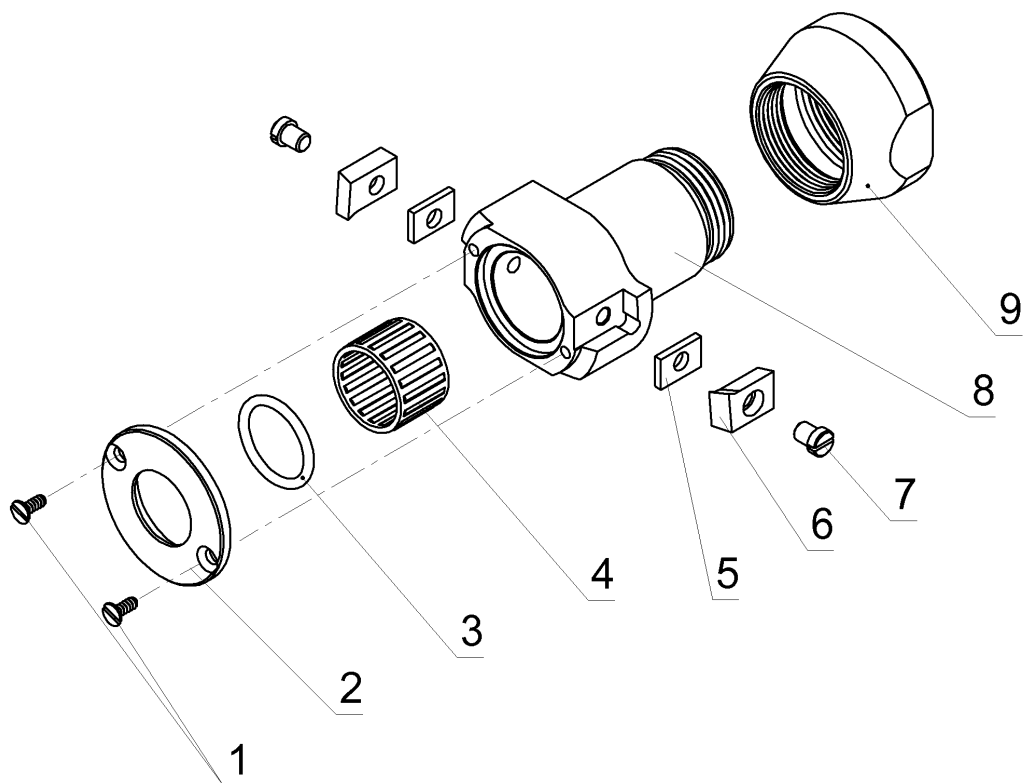

Рис. 7. Электродвигатель P18.GWS14.00 в сборе

№	Обозначение	Наименование	Кол.
2	P18.GWS14.02	Вал-шестерня	1
3	P18.GWS14.01	Корпус	1
5	P18.GWS14.03	Втулка	1
6	P18.GWS14.04	Шайба	1
Стандартные изделия			
1	Электродвигатель GWS 14-125-CIE		1
4	Винт M4x30.88 DIN 912		4
7	Винт M4x16.88 DIN 912		4

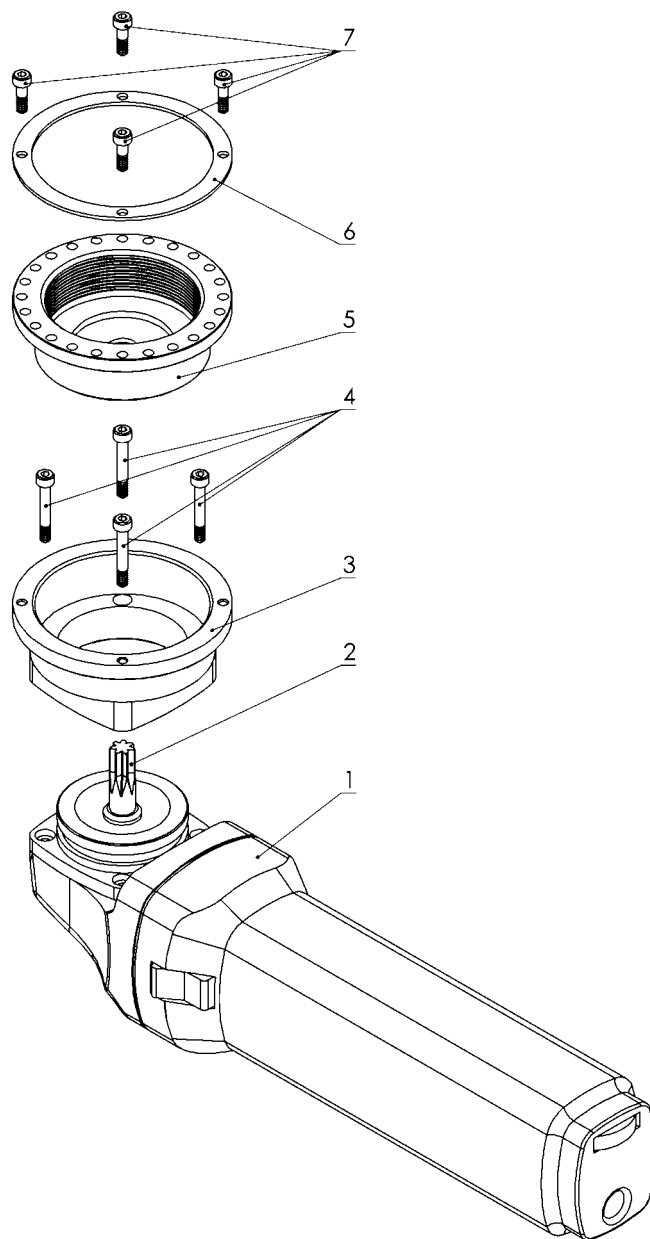

Рис. 8. Редуктор планетарный в сборе
PM18.00

№	Обозначение	Наименование	Кол.
1	P500.04	Ось сателлита первой ступени	3
2	P500.03	Сателлит первой ступени	3
3	PM18.03	Водило первой ступени	1
4	PM18.01	Корпус редуктора	1
5	PM18.05	Сателлит второй ступени	3
6	PM18.04	Водило второй ступени	1
7	P212M.08	Ось сателлита второй ступени	3

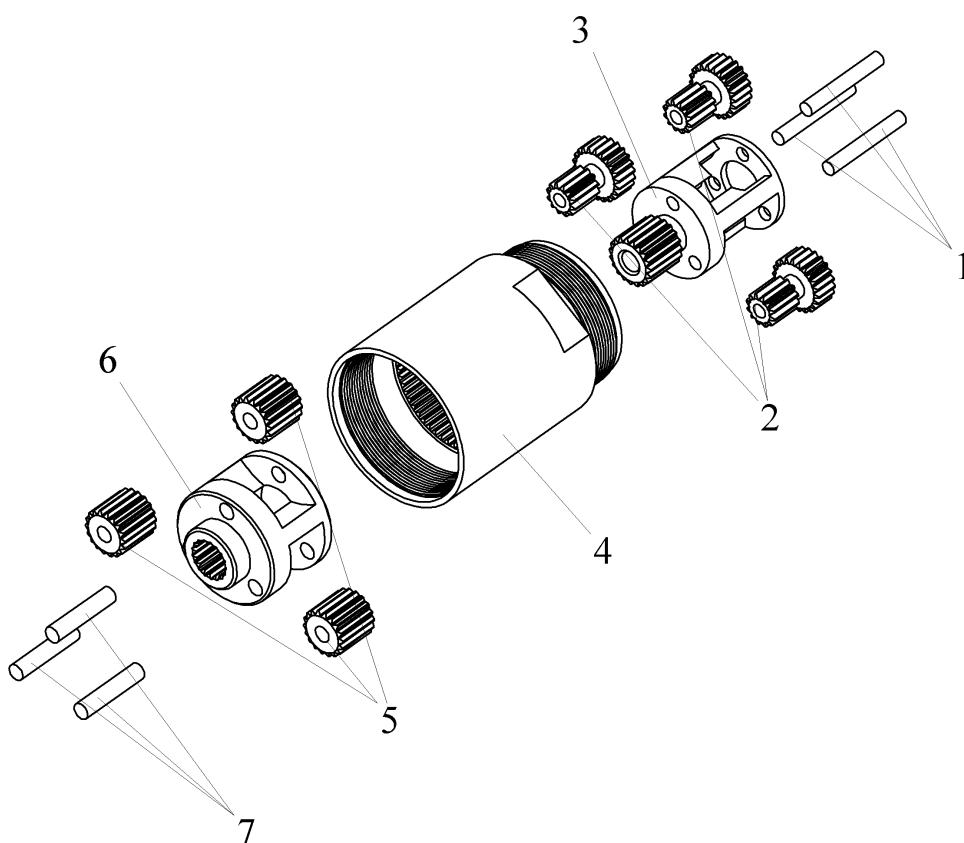

Рис. 9. Передача угловая в сборе
M2.03.00-03

№	Обозначение	Наименование	Кол.
2	M2.03.20	Шайба	1
4	M2.03.07-01	Крышка	1
5	M2.03.01.00-02	Шпindel в сборе	1
6	M2.03.22	Кольцо дистанционирующее	1
7	M2.03.05-01	Втулка	1
9	M2.03.03.00-02	Корпус угловой передачи	1
10	M2.03.04	Пробка	1
11	M2.03.21	Втулка шлицевая	1
12	M2.03.09	Кольцо дистанционирующее	1
13	M2.03.02.00-02	Вал-шестерня в сборе	1
Стандартные изделия			
1	Винт М4-6g х5 ГОСТ 1477-93		3
3	Кольцо 036-042-25 ГОСТ 9833-73		1
8	Подшипник 8104 ГОСТ 7872-89*		1

* -без «плотного» кольца

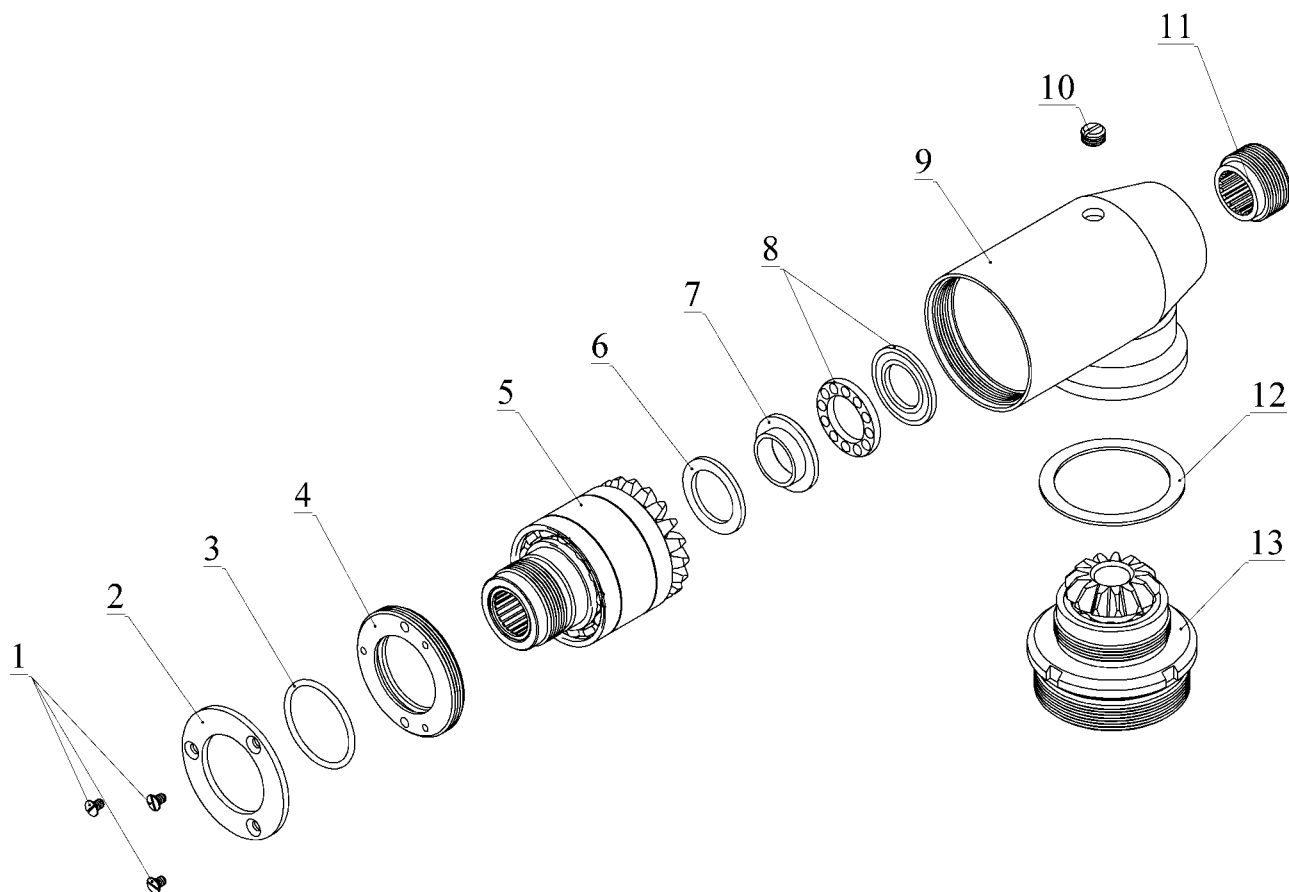

Рис. 10. Вал-шестерня в сборе
М2.03.02.00-02

№	Обозначение	Наименование	Кол.
1	М2.03.15-02	Вал-шестерня	1
3	М2.03.16-01	Втулка	1
4	М2.03.17-01	Стакан	1
Стандартные изделия			
2	Подшипник 80203 ГОСТ 7242-81		2
5	Кольцо А40 ГОСТ 13943-86		1

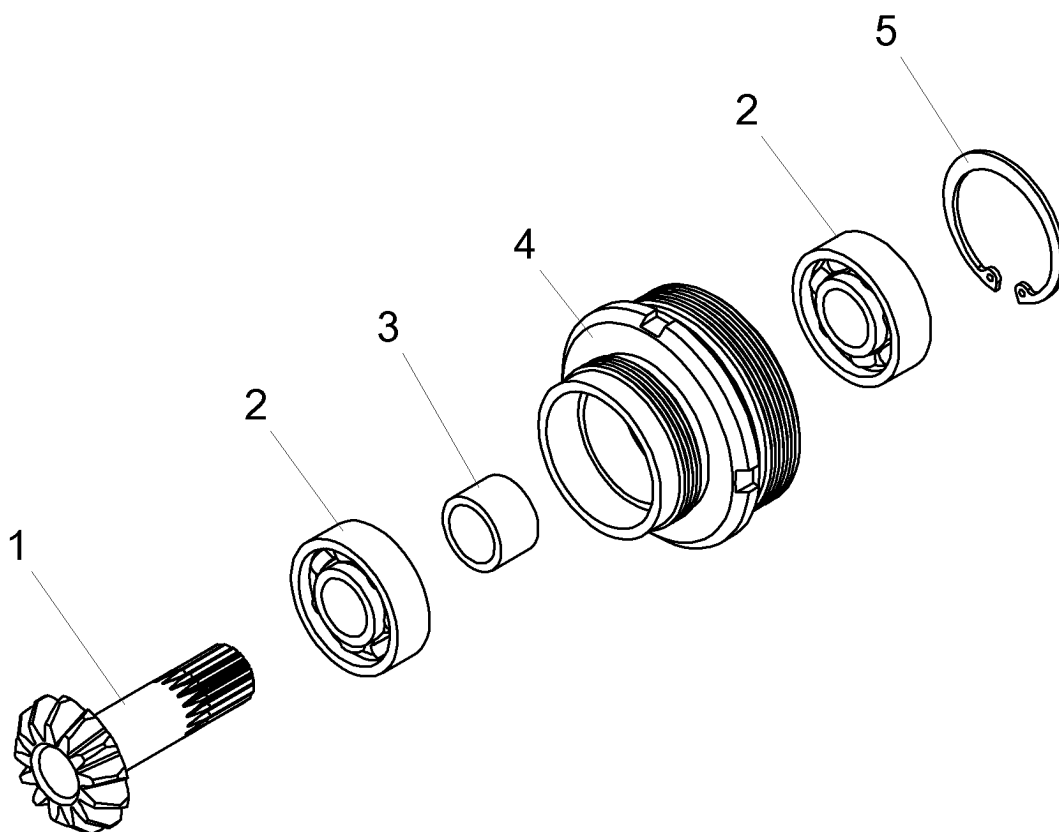

Рис. 11. Шпиндель в сборе
M2.03.01.00-02

№	Обозначение	Наименование	Кол.
2	M2.03.14	Втулка	1
3	M2.03.13	Втулка	1
5	M2.03.10-02	Шпиндель	1
Стандартные изделия			
1	Подшипник 1000907 ГОСТ 8338-88		2
4	Подшипник K20x24x17 SKF		1

СОДЕРЖАНИЕ

	СТР.
1. НАЗНАЧЕНИЕ.....	1
2. ОСНОВНЫЕ ТЕХНИЧЕСКИЕ ХАРАКТЕРИСТИКИ МАШИНЫ «МАНГУСТ-2-ЭЛЕКТРО».....	2
2.1. «МАНГУСТ-2-ЭЛЕКТРО» В БАЗОВОЙ КОМПЛЕКЦИИ.....	2
2.2. «МАНГУСТ-2-ЭЛЕКТРО» С ДОПОЛНИТЕЛЬНЫМ КОМПЛЕКТОМ ДЛЯ ВЫСВЕРЛИВАНИЯ ТРУБ, ЗАВАЛЬЦОВАННЫХ НА ГЛУБИНУ ДО 50 ММ.....	3
2.3. «МАНГУСТ-2-ЭЛЕКТРО» С ДОПОЛНИТЕЛЬНЫМ КОМПЛЕКТОМ ДЛЯ ВЫРЕЗАНИЯ ШТУЦЕРОВ ИЗ ТОНКОСТЕННЫХ КОЛЛЕКТОРОВ МАЛОГО ДИАМЕТРА.....	4
3. УСТРОЙСТВО.....	5
4. ЗАКРЕПЛЕНИЕ МАШИНЫ.....	6
4.1. ОСНОВНЫЕ ПОЛОЖЕНИЯ.....	6
4.2. ВАРИАНТЫ КРЕПЛЕНИЯ ФИКСАТОРА.....	7
5. ОСНОВНЫЕ ВИДЫ РАБОТ, ВЫПОЛНЯЕМЫЕ МАШИНОЙ «МАНГУСТ-2-ЭЛЕКТРО».....	9
5.1. ПОДРЕЗКА ТОРЦОВ ТРУБ, РАЗДЕЛКА ТОРЦОВ ТРУБ ПОД СВАРКУ.....	9
5.2. ВЫСВЕРЛИВАНИЕ ТРУБ, ЗАВАЛЬЦОВАННЫХ НА ГЛУБИНУ ДО 20 ММ.....	10
5.3. ВЫСВЕРЛИВАНИЕ ТРУБ, ЗАВАЛЬЦОВАННЫХ НА ГЛУБИНУ ДО 50 ММ С ИСПОЛЬЗОВАНИЕМ ДОПОЛНИТЕЛЬНОГО КОМПЛЕКТА.....	11
5.4. ВЫРЕЗАНИЕ СВАРНОГО ШВА.....	12
5.5. ОБРАБОТКА ОТВЕРСТИЙ ТОЛСТОСТЕННЫХ ТРУБНЫХ РЕШЕТОК (КОЛЛЕКТОРОВ). ВЫРЕЗАНИЕ ШТУЦЕРОВ ИЗ ТОЛСТОСТЕННЫХ ТРУБНЫХ РЕШЕТОК.....	13
5.6. ВЫРЕЗАНИЕ ШТУЦЕРОВ ИЗ ТОНКОСТЕННЫХ КОЛЛЕКТОРОВ МАЛОГО ДИАМЕТРА С ИСПОЛЬЗОВАНИЕМ ДОПОЛНИТЕЛЬНОГО КОМПЛЕКТА.....	14
6. РЕЗЦЫ К МАШИНЕ «МАНГУСТ-2-ЭЛЕКТРО».....	15
7. УКАЗАНИЯ ПО ТЕХНИКЕ БЕЗОПАСНОСТИ.....	16
8. УСЛОВИЯ ЭКСПЛУАТАЦИИ.....	16
9. ПОДГОТОВКА К РАБОТЕ И ПОРЯДОК РАБОТЫ.....	17
9.1. УСТАНОВКА ДОПОЛНИТЕЛЬНОГО КОМПЛЕКТА ДЛЯ ВЫРЕЗАНИЯ ШТУЦЕРОВ ИЗ ТОНКОСТЕННЫХ КОЛЛЕКТОРОВ МАЛОГО ДИАМЕТРА.....	17
9.2. ЗАМЕНА РЕЗЦЕДЕРЖАТЕЛЯ.....	18
9.3. УСТАНОВКА ДОПОЛНИТЕЛЬНОГО КОМПЛЕКТА ДЛЯ ВЫСВЕРЛИВАНИЯ ТРУБ, ЗАВАЛЬЦОВАННЫХ НА ГЛУБИНУ ДО 50 ММ.....	19
9.4. ПОРЯДОК РАБОТЫ.....	20
10. ТЕХНИЧЕСКОЕ ОБСЛУЖИВАНИЕ.....	21
10.1. СМАЗКА ДЕТАЛЕЙ И УЗЛОВ.....	21
10.2. ЗАМЕНА ЛОПАТОК ДВИГАТЕЛЯ.....	21
11. ВОЗМОЖНЫЕ НЕИСПРАВНОСТИ И МЕТОДЫ ИХ УСТРАНЕНИЯ.....	22
12. РАЗБОРКА МАШИНЫ.....	24
13. ОСОБЕННОСТИ СБОРКИ РЕДУКТОРА РМ18.....	25
14. ХРАНЕНИЕ.....	25
18. ПРИЛОЖЕНИЕ. СПЕЦИФИКАЦИЯ УЗЛОВ.....	26

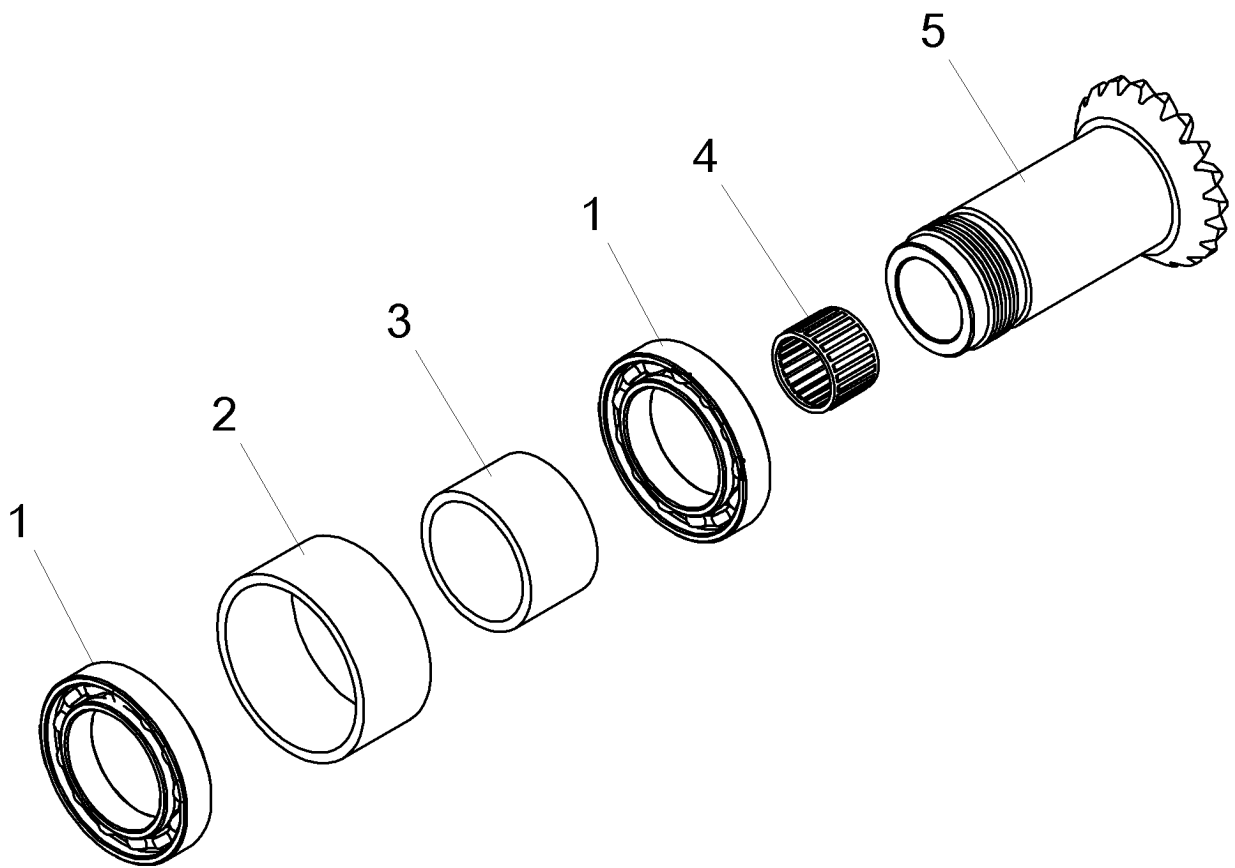