

Станки серии SL

Переносные станки для шлифования и притирки
уплотнительных поверхностей задвижек, клиньев задвижек
и фланцев

Ду 20 – 2000 мм

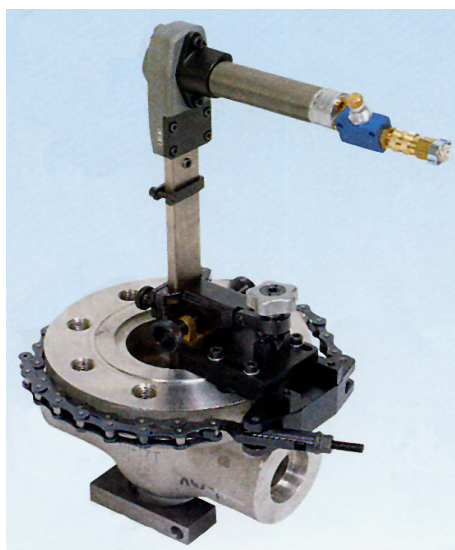

SL – 05

SL – 1

SL – 15

SL – 2

SL – 3

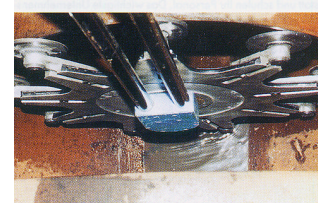
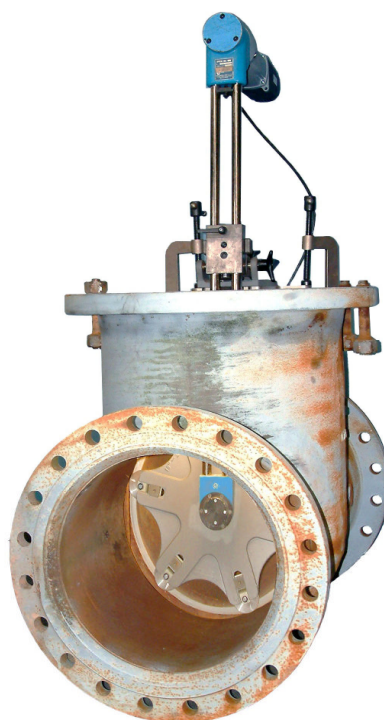
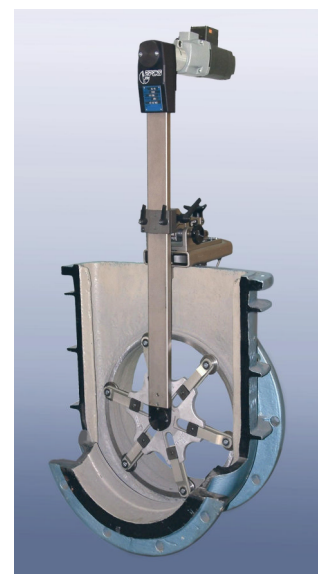

Техника будущего для решения проблем ремонта арматуры сегодня.

EFCO – SL УБЕДИТЕЛЬНЫЙ КОНЦЕПТ:

- **Станок находит универсальное применение** на обычных электростанциях, атомных электростанциях, инспекционных предприятиях, нефте-перерабатывающих заводах, химических предприятиях, судовых верфях, сахарных заводах, бумажных фабриках, при ремонте кораблей, на предприятиях по изготовлению арматуры и т. д.
- **Долгий срок службы благодаря применению:**
 - высококачественных материалов
 - мощных приводов
 - износостойких инструментов
 - стабильной и лёгкой конструкции
- **Доступная цена при высокой производительности**
- **Большие возможности применения** станка благодаря использованию обширного инструмента и оснастки
- **Применяются независимо от:**
 - ширины и твёрдости обрабатываемых уплотнительных поверхностей
 - расположения арматуры (горизонтальное, вертикальное)
 - конструктивного исполнения арматуры (с фланцем под крышку или без, овальной или круглой формы)
- **Благодаря универсальной монтажной системе:**
 - лёгкий и удобный монтаж
 - простота обслуживания
 - быстрая юстировка
 - возможна установка приводов с обеих сторон, и его быстрая смена
 - установка всех глубин погружения

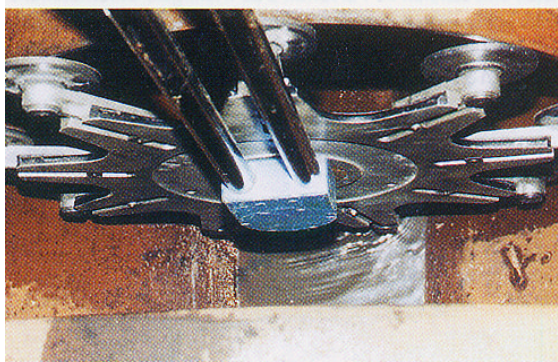
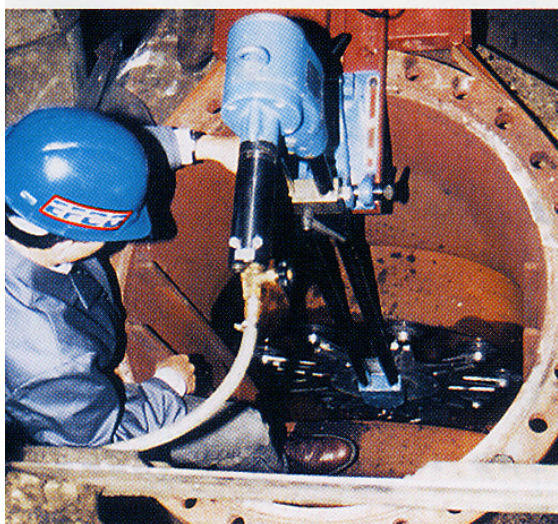

- **Люлька (кронштейн) служит для:**
 - закрепления рукава станка
 - установки глубины погружения
 - упрощённого монтажа
 - быстрой боковой точной юстировки
 - установки давления прижима
 - повтора оптимального давления прижима благодаря наличию цифрового индикатора (опция).
 - Мировой патент

- **Адаптер Swing-Check**

Дополнительная оснастка для обработки уплотнительных поверхностей в обратных клапанах с большим наклоном

- **Устройство VB**

Дополнительный рукав для шлифования и притирки уплотнительных поверхностей в корпусах вентиляей

- **EFCO-SLA**

Значительное повышение производительности благодаря использованию планетарных шайб с приводными дисками. В результате этого - сокращение времени обработки.

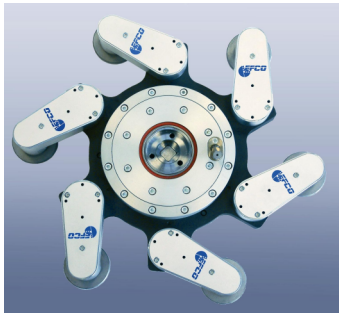

EFCO-SLA

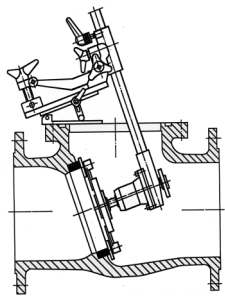

Адаптер Swing-Check

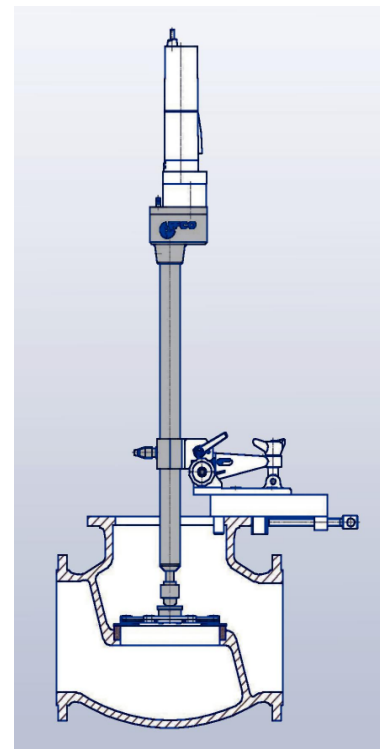

SL-15 с устройством VB

ХОРОШО ПРОДУМАННАЯ ТЕХНИКА ОБРАБОТКИ

Шлифование (сухое)

- С помощью закалённых и притёртых шлифовальных шпинделей и самоклеящихся шлифовальных бумажных или плёночных кругов
- При вращении планетарного диска шлифовальные шпиндели, установленные на шарикоподшипниках, вращаются вокруг своей оси => результат – оптимальная перекрёстная сетка шлифовочных штрихов
- GSS – высокопроизводительные шлифовальные шпиндели используются для удаления больших повреждений и в горячих арматурах
- Оптимальный съём

Притирка

- С помощью притирочных дисков из серого чугуна
- С помощью притирочных паст различной зернистости



Оптимальный съём благодаря использованию:

- Высококачественной, самоклеящейся, водостойчивой шлифовальной шкурки на бумажной и плёночной основе
- Маслорастворимых притирочных паст на боркарбидной основе

EFCO-SL – комплексное решение

Станки серии SL, как и вся продукция фирмы EFCO, представляют собой комплектную ремонтную систему.

Технические данные	SL-05	SL-1	SL-15	SL-2	SL-3
Условный проход (Ду – мм)					
Стандартный	20-65	32-150	40-300	200-700	500-1600
Специальный до	80	200	450	900	2000
Глубина погружения (мм) TT					
Стандартный	250	400	600	1000	1200
Специальный до	400	600	1200	1600	2200
мин. расстояние В	15	28	41	69	102
Привод	электропривод 230/110 В, 50/60 Гц или пневмопривод 6-7 бар				



EFCO SL-2

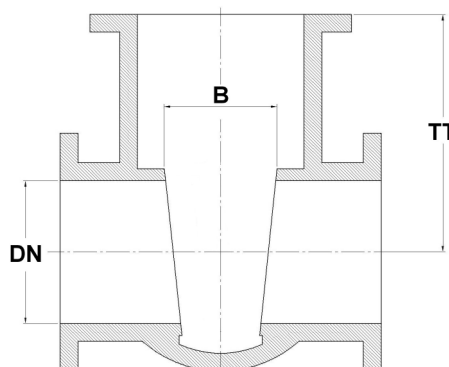

Станок SL-15 в чемодане